

# Classe E

Break et All-Terrain



Mercedes-Benz



# Made to win the day.

Espace, confort, sécurité, innovations – tels sont toujours les atouts sur lesquels repose le pouvoir de séduction de la nouvelle Classe E, qui bénéficie par ailleurs d'une sportivité sans précédent. Un design plus dynamique, des fonctions de sécurité d'avant-garde, un poste de conduite numérique, MBUX et des fonctions confort évoluées font en outre de nouveau référence dans la catégorie supérieure.







## Partie arrière et espace de chargement impressionnants.

La poupe dynamique et élégante dissimule la caractéristique distinctive de la nouvelle Classe E Break : le compartiment de chargement généreux. Des objets encombrants peuvent être transportés même sans devoir rabattre les dossiers arrière. Mais la fonctionnalité n'est pas le seul atout du break : les feux arrière en deux parties et les jantes sport attirent irrésistiblement l'attention.





The infotainment screen displays the following information:

- User profile: John
- Section: Mercedes me & Apps
- Temperature: 22.0°C
- Navigation icon
- Phone icon
- App Store icon
- Google Assistant icon
- Other icons: Home, Search, and a flower icon.

The center console features the following controls and displays:

- Climate controls: FAN, OFF, AUTO, RECIRCULATION, and temperature sliders.
- Media controls: TEL, NAV/MAP, RADIO/MEDIA.
- Infotainment screen: A large touchscreen display.
- Dynamic Drive Control: DYNAMIC, OFF, and ON buttons.
- Other buttons: A button with a car icon and a button with a circular arrow icon.



## Un habitacle idyllique.

L'élément phare dans l'habitacle du nouveau break : le poste de conduite numérique. Des écrans multimédias haute résolution permettent de commander le véhicule de façon aussi intuitive qu'un smartphone. Élément à part entière du concept de commande : le nouveau volant multifonction haut de gamme à 3 branches. Des zones avec capteurs permettent de commander tant l'écran média que l'écran du poste de conduite.

# Le concept de sécurité novateur de la nouvelle Classe E Break.

Mercedes-Benz joue depuis toujours un rôle de pionnier en matière de sécurité. La nouvelle génération de systèmes d'assistance à la conduite confirme ce statut : des innovations concernant la sécurité telles que l'assistant de régulation de distance actif, l'assistant d'angle mort ou encore le freinage d'urgence assisté actif avec fonction carrefour posent de nouveaux jalons.







# Nous ne réinventons pas la roue. Mais la façon dont elle tourne.

Mercedes-Benz développe sans cesse de nouvelles technologies de propulsion d'avant-garde. L'objectif visé est le suivant : des moteurs sobres et efficaces, sans altération du confort. Le résultat de notre travail de développement systématique : des moteurs hybrides performants qui ouvrent la voie à un avenir sans émissions et enrichissent dès aujourd'hui notre vie mobile.





The image shows the rear passenger area of a car. The seats are upholstered in a light-colored, perforated leather. The seatbacks have vertical stitching and a pattern of small holes. The headrests are also upholstered in the same material. The car's interior is bright, with sunlight coming through the windows. The text is overlaid on the left side of the image.

## Le bien-être sur simple pression d'une touche.

De nombreuses fonctionnalités sont au service de votre confort dans la Classe E Break. Elles reposent en premier lieu sur les Packs ENERGIZING, qui regroupent différentes fonctions confort comme les sièges massants, le refroidissement par air, la musique/le son ou les éclairages d'ambiance dans des configurations bien-être activables individuellement. Un son limpide grâce au système de sonorisation surround Burmester®.



A photograph of a Mercedes-Benz E-Class Break All-Terrain parked in a parking lot. The car is a dark grey color and is shown from the front right side. The license plate is 'S AT 2131'. The parking lot is paved with concrete and has white markings for parking spaces. In the background, there is a modern building with a facade of reddish-brown stone blocks and dark metal railings on the balconies. A row of silver metal bollards runs across the middle ground, with several large concrete blocks in front of them. The scene is brightly lit, suggesting a sunny day.

## Le mauvais temps n'est plus un problème.

Pluie, boue, neige ? Cela ne pose pas le moindre problème à la nouvelle Classe E Break All-Terrain. Différentes fonctions assurent en permanence la propulsion requise. Éléments phares : la régulation de train de roulement AIR BODY CONTROL, le système de transmission intégrale intelligente 4MATIC, un mode de conduite All-Terrain et une garde au sol sensiblement accrue.





## MBUX.

L'avenir a déjà commencé dans la nouvelle Classe E Break. Le poste de conduite : équipé d'écrans multimédias numériques haute résolution et personnalisables. La navigation : un mix de réalité augmentée et d'images en direct. La commande : par commande vocale ou par gestes grâce à l'assistant vocal intelligent MBUX. La sensation : wow.





## Réalité augmentée pour la navigation MBUX.

Pour que vous ne soyez pas déconcerté par les conditions de circulation complexes, MBUX (réalité augmentée pour la navigation) connecte le monde réel au virtuel. Cette technologie permet d'intégrer dans des images en temps réel des informations graphiques sur la navigation et la circulation. Vous parvenez ainsi à destination en toute sécurité, rapidement et sans stress.



## Nouveaux phares MULTIBEAM LED.

Les phares MULTIBEAM LED adaptatifs réagissent aux conditions de circulation grâce à des LED pilotables séparément. ULTRA RANGE permet de porter l'éclairage des feux de route au maximum autorisé.



## Système de sonorisation surround Burmester®.

Les légendaires systèmes de sonorisation signés Burmester® sont connus dans le monde entier pour leur son particulièrement haut de gamme. Les haut-parleurs hautes performances à bord de la nouvelle Classe E Break peuvent être optimisés de façon ciblée pour les places avant et arrière. Résultat : un plaisir d'écoute encore plus intense.



## Hayon EASY-PACK.

Le hayon EASY-PACK rend le chargement et le déchargement du coffre encore plus confortables. Vous pouvez lancer l'ouverture et la fermeture en tout confort par simple pression sur une touche et l'interrompre à tout moment en réappuyant sur la commande.



## Eclairage d'ambiance.

Mettez en scène l'espace intérieur en fonction de vos préférences personnelles ou selon votre humeur du moment. Les 64 couleurs de l'éclairage d'ambiance créent de fascinantes ambiances chromatiques qui peuvent alterner de façon dynamique ou plusieurs secteurs éclairés de différentes couleurs.

## AVANTGARDE.

Personnalisation et sportivité de série : votre Classe E se voit doter dès la version de base de l'extérieur AVANTGARDE séduisant. Celui-ci fait clairement ressortir le dynamisme et l'élégance de votre véhicule. La combinaison de tous les éléments stylistiques confère au véhicule une apparence éminemment désirable.



## EXCLUSIVE.

Montrez l'importance que vous attachez à l'élégance et au prestige : avec l'extérieur EXCLUSIVE, vous misez sur le design Mercedes-Benz classique rehaussé de somptueux accents chromés. La combinaison de tous les éléments crée une impression d'ensemble raffinée.



## AMG Line.

Montrez que la sportivité vous tient à cœur : avec le style distinctif de l'AMG Line, vous optez pour un design moderne et un dynamisme marqué. La combinaison de tous les éléments crée une impression d'ensemble expressive. Le train de roulement surbaissé a été particulièrement en valeur – tout en promettant un grand plaisir de conduite.



## Pack Nuit.

Grâce au Pack Nuit, votre véhicule est encore plus sportif et expressif. Un grand nombre d'éléments sont traités en noir ou noir brillant. Des contrastes ou des passages fluides se forment en fonction de la peinture. Quelle que soit la solution choisie, vous apporterez toujours une touche de personnalisation supplémentaire.





## Offensive hybride.

Notre but : moins d'émissions. Les technologies hybrides intelligentes ouvrent la voie à la réalisation de cet objectif grâce à des moteurs thermiques économiques et des motorisations électriques efficaces. Il est ainsi déjà possible de rouler sans émissions dans le centre-ville ou sur de longs trajets, en tout confort.

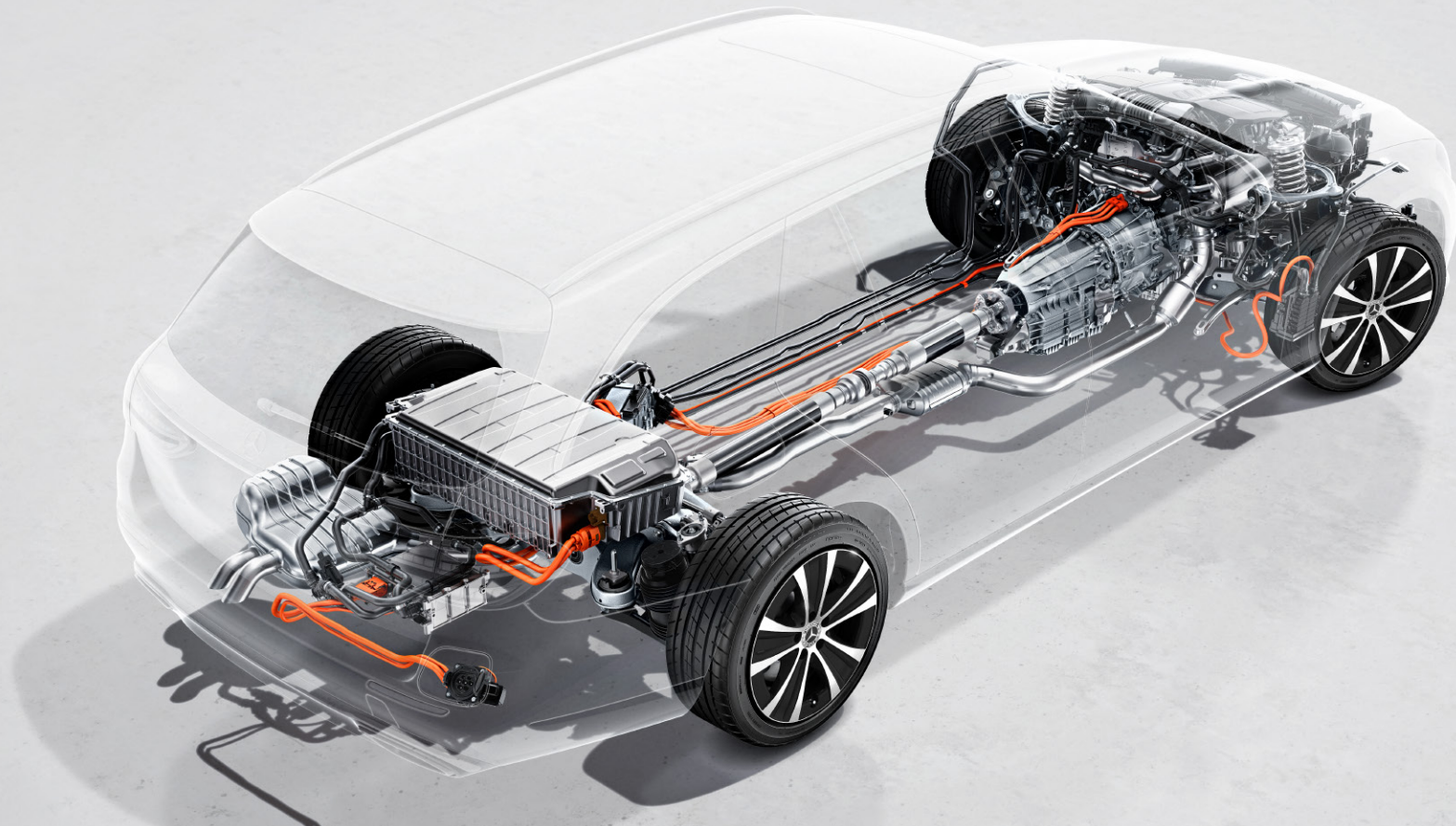

## AIR BODY CONTROL.

Sport ou confort – avec AIR BODY CONTROL, le conducteur peut régler le train de roulement de la Classe E Break en fonction de ses préférences personnelles. Quel que soit le mode choisi avec le sélecteur, le plaisir de conduite reste toujours de rigueur.

# Made to win the night.

La Mercedes-AMG Classe E Break.

Chaque modèle Mercedes-AMG est un chef-d'œuvre unique empreint d'un caractère inimitable. Ce qui unit nos véhicules labellisés Performance et nos voitures de sport, c'est leur incroyable esprit sportif et leur passion pour le très haut niveau. Celle-ci se manifeste là où l'art des ingénieurs rejoint l'esprit AMG. Nous pensons qu'il faut toujours repousser les limites pour atteindre de nouveaux objectifs. Nous remettons sans cesse en question le statu quo. Les limites créées par l'homme sont destinées à être surpassées. Animés par cet état d'esprit, nous donnons naissance à des performances exceptionnelles, au service du sport automobile et de la route.

Bienvenue dans l'univers d'AMG.

[www.mercedes-amg.com](http://www.mercedes-amg.com)

**AMG**  
DRIVING PERFORMANCE







# Caractéristiques techniques.

	<b>Moteurs diesel</b>							
	<b>E 200 d</b>	<b>E 220 d</b>	<b>E 220 d 4MATIC</b>	<b>E 220 d 4MATIC All-Terrain</b>	<b>E 300 de</b>	<b>E 300 de 4MATIC</b>	<b>E 400 d 4MATIC</b>	<b>E 400 d 4MATIC All-Terrain</b>
Cylindrée (cm <sup>3</sup> )	1598	1950	1950	1950	1950	1950	2925	2925
Puissance nominale <sup>1</sup> (kW [pk])	118 (160)	143 (194)	143 (194)	143 (194)	143+90 (194+122)	143+90 (194+122)	243 (330)	243 (330)
Boîtes de vitesses	9G-TRONIC	9G-TRONIC	9G-TRONIC	9G-TRONIC	9G-TRONIC	9G-TRONIC	9G-TRONIC	9G-TRONIC
Accélération de 0 à 100 km/h (s)	8,7	7,7	7,8	8,0	6,0	6,0	5,1	5,4
Vitesse maxi (km/h)	217	235	233	231	250	230	250	250
Consommation de carburant <sup>2</sup> cycle mixte WLTP (l/100 km)	5,1-6,1 (WLTP)	5,5-6,5 (WLTP)	5,7-6,5 (WLTP)	6,2-6,7 (WLTP)	1,3-1,4 (WLTP)	1,4-1,5 (WLTP)	6,8-7,6 (WLTP)	7,3-7,7 (WLTP)
cycle mixte NEDC (l/100 km)	4,7-5,0 (NEDC)	4,9-5,1 (NEDC)	5,3-5,7 (NEDC)	5,8-5,9 (NEDC)	1,6 (NEDC)	1,7 (NEDC)	6,3-6,6 (NEDC)	6,6-6,7 (NEDC)
Emissions de CO <sub>2</sub> <sup>2</sup> cycle mixte WLTP (g/km)	135-160 (WLTP)	145-170 (WLTP)	150-171 (WLTP)	164-176 (WLTP)	35-38 (WLTP)	37-40 (WLTP)	177-199 (WLTP)	191-201 (WLTP)
cycle mixte NEDC (g/km)	124-132 (NEDC)	128-135 (NEDC)	140-149 (NEDC)	153-156 (NEDC)	42 (NEDC)	44 (NEDC)	166-174 (NEDC)	174-177 (NEDC)
Norme antipollution <sup>3</sup>	EURO 6D-ISC-FCM	EURO 6D-ISC-FCM	EURO 6D-ISC-FCM	EURO 6D-ISC-FCM	EURO 6D-ISC-FCM	EURO 6D-ISC-FCM	EURO 6D-ISC-FCM	EURO 6D-ISC-FCM

	<b>Moteurs essence</b>							
	<b>E 200</b>	<b>E 200 4MATIC</b>	<b>E 200 4MATIC All-Terrain</b>	<b>E 300</b>	<b>E 300 e</b>	<b>E 450 4MATIC</b>	<b>E 450 4MATIC All-Terrain</b>	<b>Mercedes-AMG E 53 4MATIC+</b>
Cylindrée (cm <sup>3</sup> )	1991	1991	1991	1991	1991	2999	2999	2999
Puissance nominale <sup>1</sup> (kW [pk])	145+10 (197+14)	145+10 (197+14)	145+10 (197+14)	190+10 (258+14)	155+90 (211+122)	270+16 (367+22)	270+16 (367+22)	320+16 (435+22)
Boîtes de vitesses	9G-TRONIC	9G-TRONIC	9G-TRONIC	9G-TRONIC	9G-TRONIC	9G-TRONIC	9G-TRONIC	9G-TRONIC
Accélération de 0 à 100 km/h (s)	7,8	7,9	8,1	6,3	5,9	5,2	5,4	4,5
Vitesse maxi (km/h)	231	225	225	250	245	250	250	250
Consommation de carburant <sup>2</sup> cycle mixte WLTP (l/100 km)	7,5-8,7 (WLTP)	7,8-8,7 (WLTP)	8,4-8,9 (WLTP)	7,5-8,7 (WLTP)	1,7-1,9 (WLTP)	8,4-9,4 (WLTP)	8,8-9,1 (WLTP)	9,2-9,7 (WLTP)
cycle mixte NEDC (l/100 km)	6,9-7,3 (NEDC)	7,2-7,6 (NEDC)	7,6-7,7 (NEDC)	6,9-7,3 (NEDC)	1,9 (NEDC)	8,1-8,7 (NEDC)	8,5-8,6 (NEDC)	8,7-9,0 (NEDC)
Emissions de CO <sub>2</sub> <sup>2</sup> cycle mixte WLTP (g/km)	169-196 (WLTP)	177-199 (WLTP)	191-201 (WLTP)	171-197 (WLTP)	39-44 (WLTP)	191-214 (WLTP)	199-208 (WLTP)	210-221 (WLTP)
cycle mixte NEDC (g/km)	158-168 (NEDC)	166-175 (NEDC)	173-177 (NEDC)	158-168 (NEDC)	44 (NEDC)	187-198 (NEDC)	194-197 (NEDC)	200-207 (NEDC)
Norme antipollution <sup>3</sup>	EURO 6D-ISC-FCM	EURO 6D-ISC-FCM	EURO 6D-ISC-FCM	EURO 6D-ISC-FCM	EURO 6D-ISC-FCM	EURO 6D-ISC-FCM	EURO 6D-ISC-FCM	EURO 6D-ISC-FCM

**Le meilleur pour votre moteur :**  
**les huiles moteur d'origine Mercedes-Benz.**

<sup>1</sup> Indications sur la puissance et le couple conformément aux dispositions légales (règlement (UE) 715/2007) dans la dernière version en vigueur. <sup>2</sup> Les valeurs indiquées ont été déterminées selon les méthodes de mesure prescrites. Il s'agit des 'valeurs CO2 WLTP' au sens de l'article 2 nr. 3 du règlement d'exécution (EU) 2017/1153. Les valeurs de consommation ont été calculées sur la base de ces valeurs. La consommation électrique a été déterminée sur la base de la directive 692/2008/CE. Les valeurs indiquées ne sont pas liées à un véhicule en particulier. Elles ont pour seul but de permettre la comparaison entre différents véhicules. Les valeurs peuvent varier selon les équipements et options choisies. <sup>3</sup> Indication valable uniquement au sein de l'Union Européenne. Variations possibles selon pays. Vous trouverez d'autres caractéristiques techniques sur le site [www.mercedes-benz.be](http://www.mercedes-benz.be)

# Dimensions.

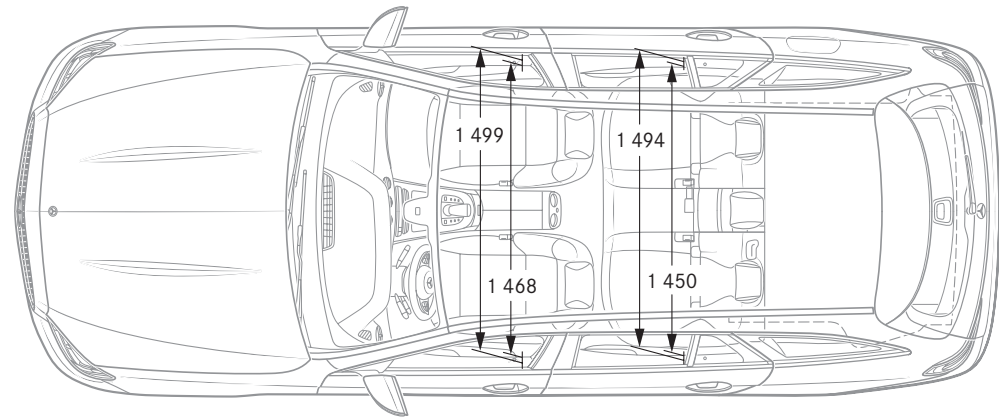
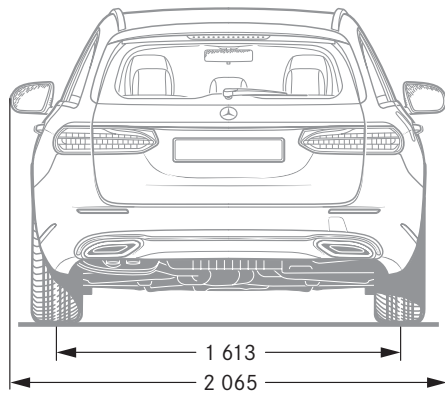
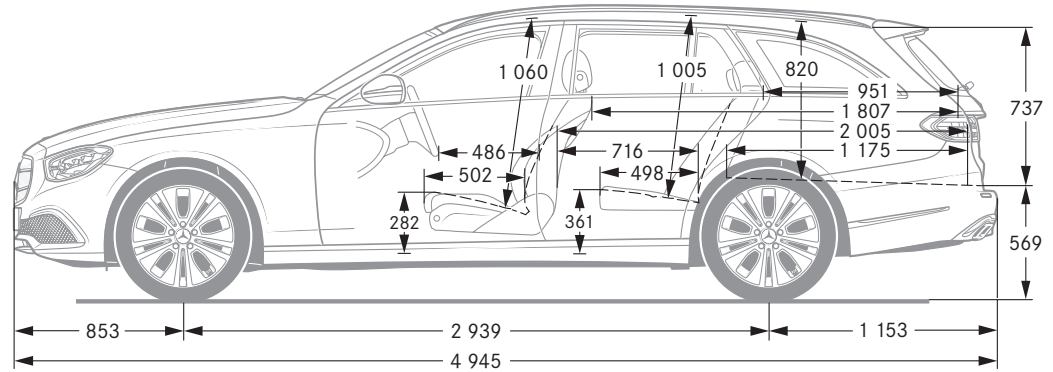
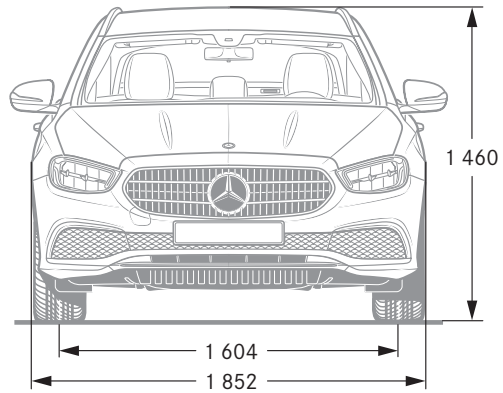

Cotes exprimées en millimètres. Les valeurs moyennes indiquées s'entendent pour le véhicule à vide en version de base.



# SPORT - F O R - GOOD

Mercedes-Benz AG est l'un des partenaires à l'origine de la fondation à but caritatif d'envergure internationale « Laureus Sport for Good Foundation », créée en l'an 2000. La fondation constitue le principal pilier de l'engagement sociétal de la marque Mercedes-Benz.

A travers des projets sportifs à caractère social, elle apporte son soutien à des enfants et des adolescents malades ou défavorisés, leur ouvre des perspectives et leur transmet des valeurs essentielles telles que l'esprit d'équipe, le respect et la persévérance. Ces actions sont placées sous la devise « Change the Game for Kids » (changer la donne pour des enfants) que nous souhaiterions partager avec vous. En achetant un véhicule à l'étoile, vous apportez votre soutien à la fondation « Laureus Sport for Good ».

**NB sur les informations contenues dans cette publication :** des modifications ont pu intervenir sur le produit depuis le 13/03/2020, date de clôture de la rédaction. Sous toute réserve de modifications de la forme et de la conception, de différences de teinte et de modifications de la dotation de livraison de la part du constructeur pendant le délai de livraison, dans la mesure où ces modifications ou différences sont acceptables par le client, compte tenu des intérêts du vendeur. L'utilisation d'un sigle ou d'un numéro par le vendeur ou le constructeur pour la désignation de la commande ou du bien commandé n'implique aucun droit. Par ailleurs, les visuels peuvent présenter des accessoires ou des

options non fournis dans la dotation de série. Cette publication est destinée à être utilisée à l'échelle internationale. Les déclarations relatives aux dispositions de nature juridique, légale et fiscale ainsi qu'à leurs effets ne s'appliquent qu'à la République fédérale d'Allemagne à la date de clôture de la rédaction de la présente publication. Veuillez consulter votre distributeur Mercedes-Benz pour obtenir les données en vigueur.

[www.mercedes-benz.be](http://www.mercedes-benz.be)