

Mercedes-Maybach GLS



Mercedes-Benz







The wealth of independence.

Le SUV GLS très haut de gamme et la marque Mercedes-Maybach offrent l'une des unions les plus fascinantes dont puissent rêver les passagers. Les dernières technologies, de l'espace à n'en plus finir et tout un univers de luxe moderne. Pour une sensation de liberté et d'indépendance quasi inégalée dans un véhicule.



Un yacht de luxe, un bureau de chef, une oasis de bien-être.

L'intérieur de la nouvelle Mercedes-Maybach GLS peut être tout cela pour vous. Du système de divertissement audiophile haut de gamme au compartiment de réfrigération avec des flûtes à champagne argentées, en passant par un confort d'assise et de couchage de première classe : tous les rêves deviennent réalité.







La vue arrière : une perfection somptueuse.

Un grand nombre d'éléments chromés et le monogramme « Maybach » en relief font de l'arrière de la nouvelle Mercedes-Maybach GLS un véhicule tout à fait particulier. Les sorties d'échappement de propre conception constituent un détail qui dégage force et présence.





La face de notre SUV sophistiqué.

L'extérieur de la nouvelle Mercedes-Maybach GLS est caractérisé par certains éléments, tels que la calandre chromée imposante au design noble à fines rayures ou encore les jantes de grande dimension, par exemple les jantes forgées Maybach 58,4 cm (23 pouces) au design multibranches exclusif.



LEWS

Apps

22.0°C

SUGGESTIONS

P

AUTO

20°C

22°C

24°C

MAYBACH



Maybach et MBUX. Tout d'une combinaison hors du commun.

Découvrez le Mercedes-Benz User Experience (MBUX) fascinant, entouré pour la première fois du luxe d'une Mercedes-Maybach. De l'accueil exclusif sur les écrans au système de divertissement arrière haut de gamme, en passant par différents styles d'affichage.





Ne rien sentir, ne rien entendre. Juste savourer.

Le réglage du train de roulement et le confort de transmission ont été spécialement perfectionnés pour la nouvelle Mercedes-Maybach GLS. Cette souveraineté et ce silence sont quasiment incroyables. Vous devez en faire personnellement l'expérience...



Sécurité sans faille avec les systèmes Mercedes-Benz Intelligent Drive.

Que ce soit aux heures de pointe, lors de longs trajets nocturnes ou sur des itinéraires inconnus, votre nouvelle Mercedes-Maybach GLS vous déleste nettement dans les situations stressantes grâce à un concept qui rend chaque trajet en Mercedes-Benz plus sûr et exceptionnel : Mercedes-Benz Intelligent Drive. Car le temps que vous passez au volant est un temps qui vous appartient. Le temps de la détente. Le temps de se ressourcer. Pour parvenir à destination en toute sécurité avant tout, mais aussi plus détendu.

PRE-SAFE® Impulse latéral complète le concept passif de protection. Les risques de collisions latérales provoquées par d'autres usagers de la route peuvent être détectés par un système de capteurs étendu. La position des passagers est alors décalée à l'aide d'éléments de siège actifs. Cette mesure peut réduire le risque de blessures.

Le **freinage d'urgence assisté actif** peut vous aider à éviter les collisions par l'arrière et les accidents avec des piétons et des cyclistes qui traversent. En plus d'une alerte de distance et d'une alerte anticollision, il vous offre également un freinage renforcé adapté à la situation si vous ne freinez pas assez vigoureusement. Si vous ne réagissez pas, il peut engager un freinage d'urgence autonome.

Garez-vous en toute décontraction. Le duo formé par l'**assistant de stationnement actif** et des **caméras panoramiques** vous aide à rechercher des places de stationnement, à vous y introduire, à en sortir et à manœuvrer. La vision d'ensemble fournie par les caméras panoramiques, notamment la vue aérienne virtuelle, s'avère particulièrement efficace.



Maybach et MBUX. Le luxe qui se connecte avec vous.

Découvrez le Mercedes-Benz User Experience (MBUX) fascinant, entouré pour la première fois du luxe d'une Mercedes-Maybach. De l'accueil exclusif sur les écrans au système de divertissement arrière haut de gamme, en passant par différents styles d'affichage.



Pour que vous ne soyez pas déconcerté par les conditions de circulation complexes, le **MBUX Augmented Reality pour la navigation** interface les mondes réel et virtuel. Cette technologie permet d'afficher des indications de navigation et de circulation graphiques sur des images en direct. Vous parvenez ainsi à destination en toute sécurité, rapidement et sans stress.

LINGUATRONIC reconnaît et comprend presque toutes les phrases relatives à l'infodivertissement et à la commande du véhicule. Le système prend également en charge le langage indirect. Ainsi, la climatisation réagit à une phrase telle que « J'ai froid » et augmente la température. Le système s'adapte également à votre voix et comprend mieux les locuteurs non natifs.

Profitez du confort de commande sans contact avec l'**assistant intérieur MBUX** : ce système innovant détecte et interprète les mouvements des mains et des bras. Certaines fonctions peuvent ainsi être activées littéralement en un tour de main. Le système est capable de distinguer conducteur et passager. Vous accédez donc sans erreur aux menus souhaités.



Eclairage d'ambiance dans le ciel de pavillon.

Un véritable flot de lumières vous accueille dans l'habitacle de votre nouvelle Mercedes-Maybach GLS. Celui-ci est doté d'un vaste éclairage d'ambiance. Les points forts exclusifs sont les « flowing lines » ascendantes dans les portes arrière et l'éclairage indirect dans le ciel de pavillon qui génère une ambiance lumineuse particulièrement agréable.

Marches électroniques.

Vous n'êtes peut-être jamais monté d'une manière aussi stylée à bord d'un véhicule. La nouvelle marche de la Mercedes-Maybach se déploie automatiquement à l'ouverture de la porte. Un logo spécifique, des lamelles au design à fines rayures et une mise en scène lumineuse absolument fascinante garantissent un effet de bienvenue exclusif.



Espace aux jambes.

On ne se sent chez soi que là où l'on peut se mouvoir en toute liberté. Comme dans la nouvelle Mercedes-Maybach GLS. Un plus grand espace pour les jambes et un dossier inclinable jusqu'à 43,5 degrés signifient surtout une chose : prendre place et se détendre pleinement.

Système de divertissement arrière.

Les passagers arrière n'en croiront ni leurs yeux ni leurs oreilles : un système de divertissement audiophile haut de gamme vous attend dans la nouvelle Mercedes-Maybach GLS. Outre le système de sonorisation surround Burmester® 3D haut de gamme avec 28 haut-parleurs, deux écrans Full HD intégrés à commande tactile sont également disponibles.

Pack Confort Acoustique.

Savourez un excellent confort sonore pour davantage de sérénité au volant : le Pack Confort acoustique offre une isolation phonique qui réduit sensiblement les bruits extérieurs gênants, ouvrant ainsi la voie à des conversations détendues à bord, même à des vitesses élevées. De plus, l'atmosphère calme favorise votre concentration et vous arrivez détendu à votre destination.

Pack Assistance à la conduite Plus.

Le Pack Assistance à la conduite Plus offre un niveau maximal de confort et de sécurité et constitue une avancée sur la voie de la conduite autonome. En complément du Pack Assistance à la conduite, vous bénéficiez également de l'assistant d'encombrements actif qui vous apporte un soutien optimal sur l'autoroute. Autre plus de ce pack : en cas de collisions latérales d'origine externe, PRE-SAFE® Impulse latéral peut offrir une protection supplémentaire.



Pack Innovation MBUX.

La centrale de commande numérique pour votre intérieur : ce pack vous permet d'élargir la gamme des fonctions du poste de conduite et du système multimédia MBUX. L'alliance d'équipements novateurs et éprouvés vous offre des informations de navigation détaillées et des conditions idéales pour une utilisation confortable.

Pack ENERGIZING.

Le Pack ENERGIZING Plus est unique. Il stimule tous les sens pour un confort inédit de très haut niveau. Il associe des équipements haut de gamme et une intelligence révolutionnaire. Le résultat est fascinant : aux petits soins, votre Mercedes devient un havre de vitalité et de quiétude. Le pack favorise la concentration au volant et le bien-être sur les longs trajets.



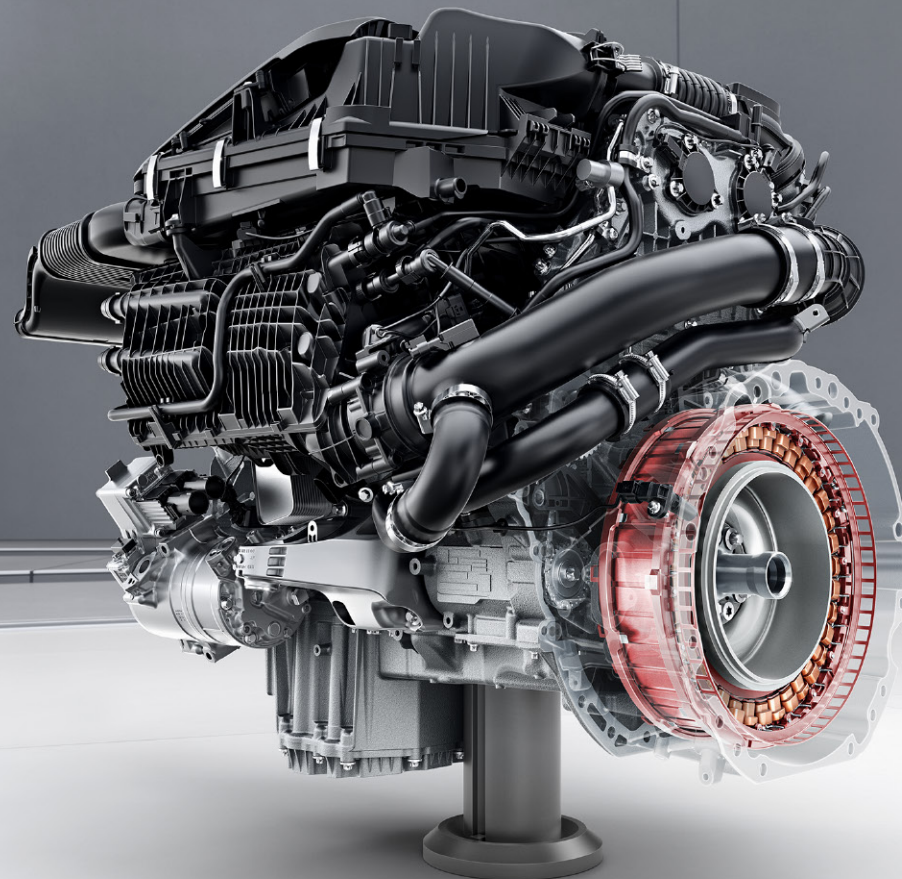

Moteur V8 à électrification partielle, la Maybach parmi les moteurs.

Dans la nouvelle Mercedes-Maybach GLS, une électrification supplémentaire prenant la forme d'un alerno-démarrreur permet au moteur V8 presque légendaire de générer d'exceptionnelles valeurs de puissance et d'efficacité. La puissance de **XXX kW (XXX ch)**¹ et le couple atteignant jusqu'à **XXX Nm**¹ garantissent une souveraineté maximale dans presque toutes les situations de conduite.

¹ Données de puissance nominale et de couple nominal selon le règlement (CE) n° 715/2007 dans sa version en vigueur.

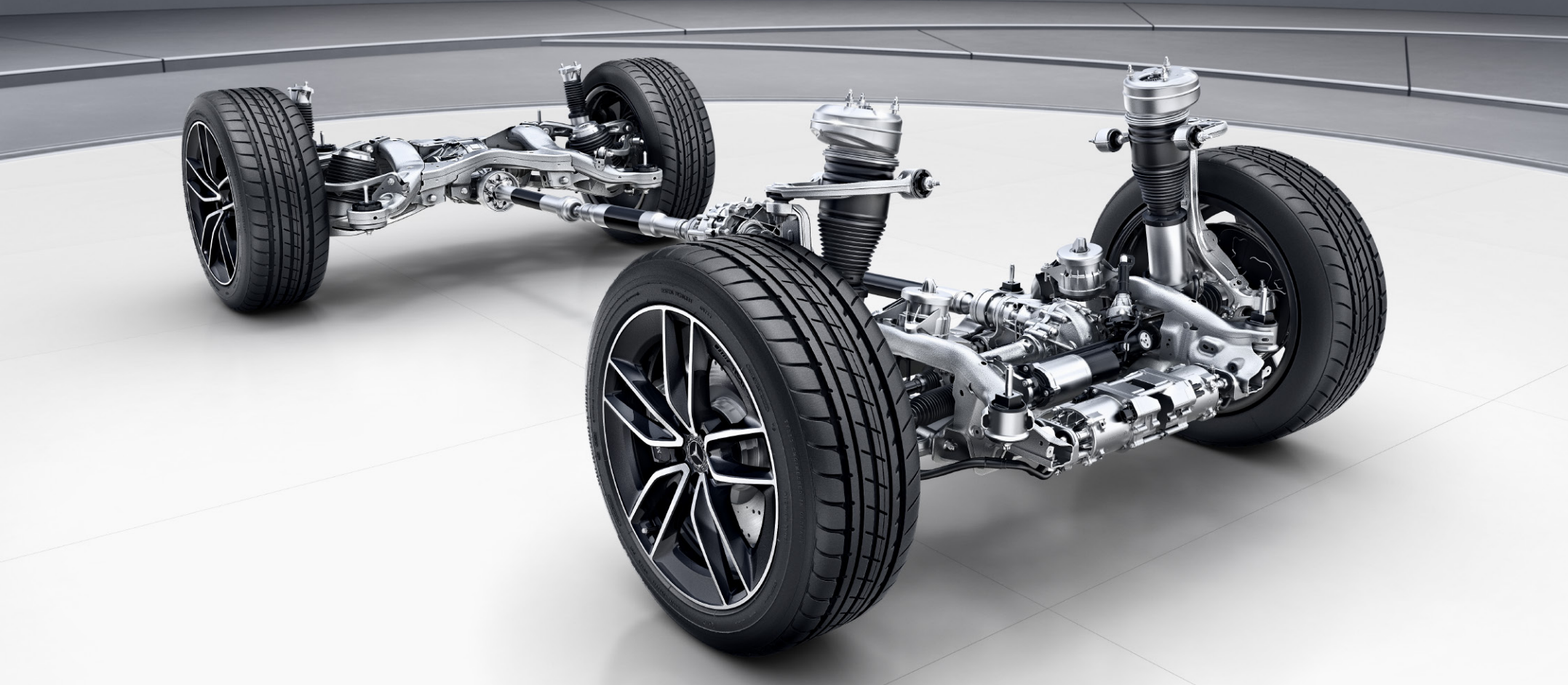

E-ACTIVE BODY CONTROL.

Conduite souveraine dans chaque situation : E-ACTIVE BODY CONTROL réussit la synthèse entre confort, précision et dynamisme, et y ajoute des aptitudes tout-terrain uniques. Découvrez les effets de compensation du roulis, du tangage et des chocs hors normes que vous réserve ce train de roulement actif ultramoderne. Sur la route et en dehors. Quelles que soient les conditions.

Caractéristiques techniques.

Cylindrée (cm ³)
Puissance nominale ¹ (kW [pk])
Boîtes de vitesses
Accélération de 0 à 100 km/h (s)
Vitesse maxi (km/h)
Consommation de carburant ²
cycle mixte WLTP (l/100 km)
cycle mixte NEDC (l/100 km)
Emissions de CO ₂ ² cycle mixte WLTP (g/km)
cycle mixte NEDC (g/km)
Norme antipollution ³

Moteur essence

Mercedes-Maybach GLS 600 4MATIC

3982
410+16 (558+22)
9G-TRONIC
4,9
250
13,1-13,4 (WLTP)
12,0-12,0 (NEDC)
297-305 (WLTP)
275-275 (NEDC)
Euro 6d-ISC-FCM

Le meilleur pour le moteur :
les huiles moteur originales Mercedes-Benz.

¹ Indications sur la puissance et le couple conformément aux dispositions légales (règlement (UE) 715/2007) dans la dernière version en vigueur. 2) Valeurs de consommation et émissions de CO₂ conformément aux dispositions légales (Règlements (UE) 715/2007 et (UE) 2017/1153) dans la dernière version en vigueur. La valeur NEDC indiquée est déduite de la valeur WLTP qui, conformément au nouveau cycle Worldwide harmonized Light vehicle Test Procedure (WLTP), est mesurée pour un véhicule avec un équipement de base. Les valeurs indiquées ne sont pas liées à un véhicule en particulier. Elles ont pour seul but de permettre la comparaison entre différents véhicules. Les équipements en option peuvent influencer la consommation et les émissions de CO₂. Vous trouverez de plus amples informations sur la méthode de calcul WLTP sur www.mercedes-benz.be/wltp ³ Indication valable uniquement au sein de l'Union Européenne. Variations possibles selon pays. Vous trouverez d'autres caractéristiques techniques sur le site www.mercedes-benz.be

Dimensions.

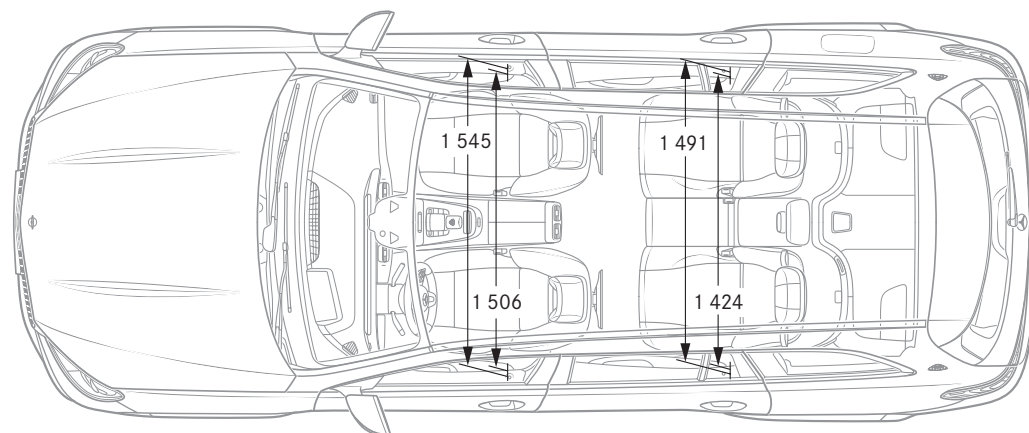
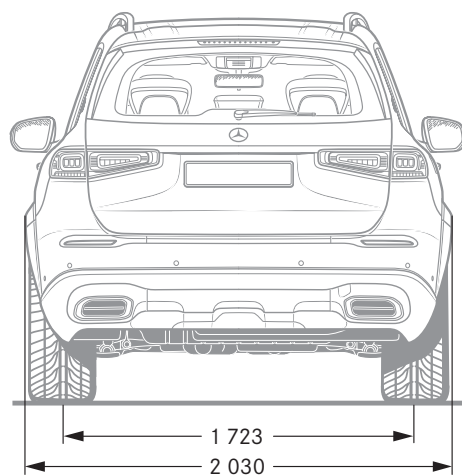
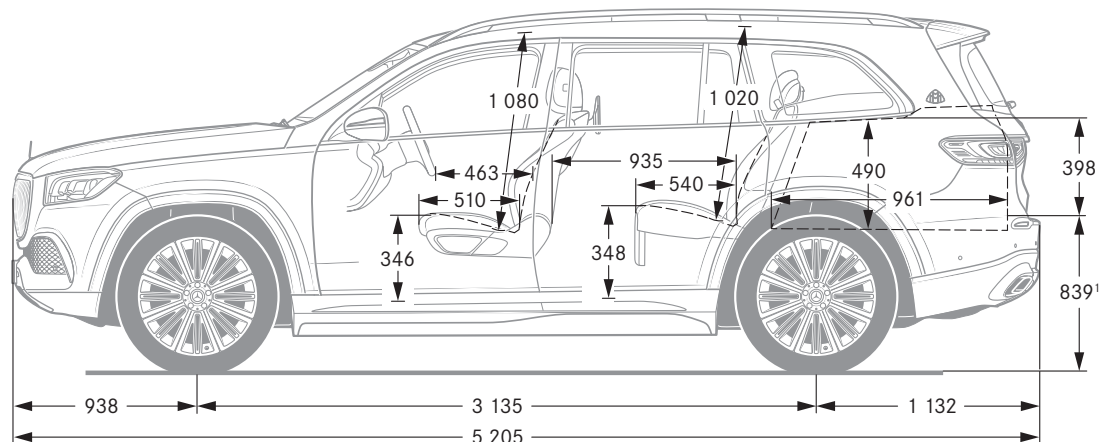
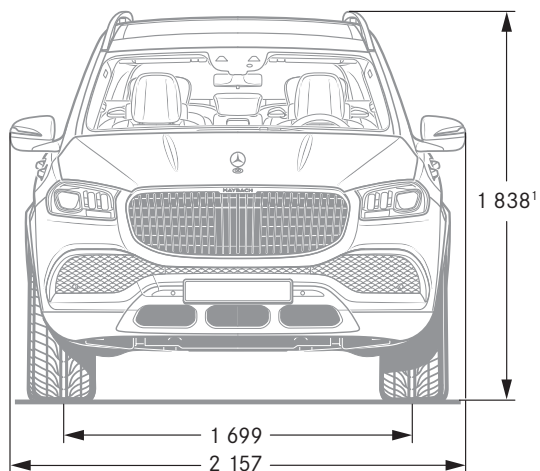

¹ En cas de réglage « Onroad » du train de roulement. Cotes exprimées en millimètres. Les dimensions indiquées sont des valeurs moyennes. Elles s'entendent pour le véhicule à vide en version de base.



SPORT — F O R — GOOD

Mercedes-Benz AG est l'un des partenaires à l'origine de la fondation à but caritatif d'envergure internationale « Laureus Sport for Good Foundation », créée en l'an 2000. La fondation constitue le principal pilier de l'engagement sociétal de la marque Mercedes-Benz.

A travers des projets sportifs à caractère social, elle apporte son soutien à des enfants et des adolescents malades ou défavorisés, leur ouvre des perspectives et leur transmet des valeurs essentielles telles que l'esprit d'équipe, le respect et la persévérance. Ces actions sont placées sous la devise « Change the Game for Kids » (changer la donne pour des enfants) que nous souhaiterions partager avec vous. En achetant un véhicule à l'étoile, vous apportez votre soutien à la fondation « Laureus Sport for Good ».

NB sur les informations contenues dans cette brochure : des modifications ont pu intervenir sur le produit depuis le 03/09/2020, date de clôture de la rédaction. Sous toute réserve de modifications de la forme et de la conception, de différences de teinte et de modifications de la dotation de livraison de la part du constructeur pendant le délai de livraison, dans la mesure où ces modifications ou différences sont acceptables par le client, compte tenu des intérêts du vendeur. L'utilisation d'un sigle ou d'un numéro par le vendeur ou le constructeur pour la désignation de la commande ou du bien commandé n'implique aucun droit. Par ailleurs, les visuels peuvent présenter des accessoires ou des

options non fournis dans la dotation de série. Cette publication est destinée à être utilisée à l'échelle internationale. Les déclarations relatives aux dispositions de nature juridique, légale et fiscale ainsi qu'à leurs effets ne s'appliquent qu'à la République fédérale d'Allemagne à la date de clôture de la rédaction de la présente publication. Veuillez consulter votre distributeur Mercedes-Benz pour obtenir les données en vigueur.

www.mercedes-benz.be