

GLE

Sport Utility Vehicle



Mercedes-Benz



A black Mercedes-Benz GLE SUV is driving away from the viewer on a two-lane asphalt road that curves to the right. In the background, a railroad crossing with two red lights and a white barrier is visible. The landscape is a dry, desert-like environment with sparse vegetation and mountains in the distance under a blue sky with scattered clouds. The road has white painted markings, including the word 'STOP' in large letters in the foreground.

Une réussite ?
Non. Quelque chose d'encore plus grand.

Plus intelligent, plus attentif et plus prévenant que jamais, le nouveau GLE donne une nouvelle image du SUV.



RAILROAD
CROSSROAD



D S UV 1670
Mercedes-Benz





Cohérent sur toute la ligne.

Discret au besoin, affirmé si nécessaire... Tel est l'art du design du GLE.
L'AMG Line en option confère au nouveau GLE une allure résolument sportive.



Suivez votre intuition.

Le nouveau GLE est le premier SUV doté du système d'infodivertissement révolutionnaire MBUX. Le système comporte notamment un écran tactile et une commande vocale qui comprend le langage naturel. A chaque trajet, il en apprend davantage sur les habitudes et les préférences du conducteur.





The image shows the rear passenger area of a Mercedes-Benz GLE. Two leather-upholstered seats with horizontal stitching are visible. The seats are positioned in a way that suggests a three-row configuration. The background shows a window with a view of a sandy, outdoor environment. The lighting is soft and natural, highlighting the texture of the leather and the contours of the seats.

Vaste espace intérieur.

Pour la première fois, le GLE est disponible avec une troisième rangée de sièges dotée de deux places à part entière. L'accès est très facile et l'espace au plancher peut être adapté avec flexibilité grâce à la deuxième rangée réglable. Un bonheur n'arrivant jamais seul, le concept intérieur amélioré du nouveau GLE offre encore davantage d'espace au niveau des jambes et un confort accru à l'arrière.



Silence ! Lever de rideau sur l'un
des trains de roulement les plus
modernes du monde automobile.

Le nouveau GLE maîtrise à la perfection tous les terrains. Avec le nouveau train de roulement E-ACTIVE BODY CONTROL, le confort atteint des sommets en termes de perfection.



S UV 1672



Réalité augmentée pour la navigation MBUX.

Pour que vous ne soyez pas déconcerté par les conditions de circulation complexes, MBUX (réalité augmentée pour la navigation) connecte le monde réel au virtuel. Cette technologie permet d'intégrer des informations graphiques sur la navigation et la circulation dans des images en temps réel. Vous parvenez ainsi à destination en toute sécurité, rapidement et sans stress.



Pack ENERGIZING Plus.

Le Pack ENERGIZING Plus est une véritable innovation. Il mobilise tous vos sens pour un confort inédit. Il associe des équipements haut de gamme et une intelligence révolutionnaire. Résultat : votre Mercedes vous revitalise et vous choie à la demande. Le pack favorise la concentration au volant et le bien-être sur les longs trajets.

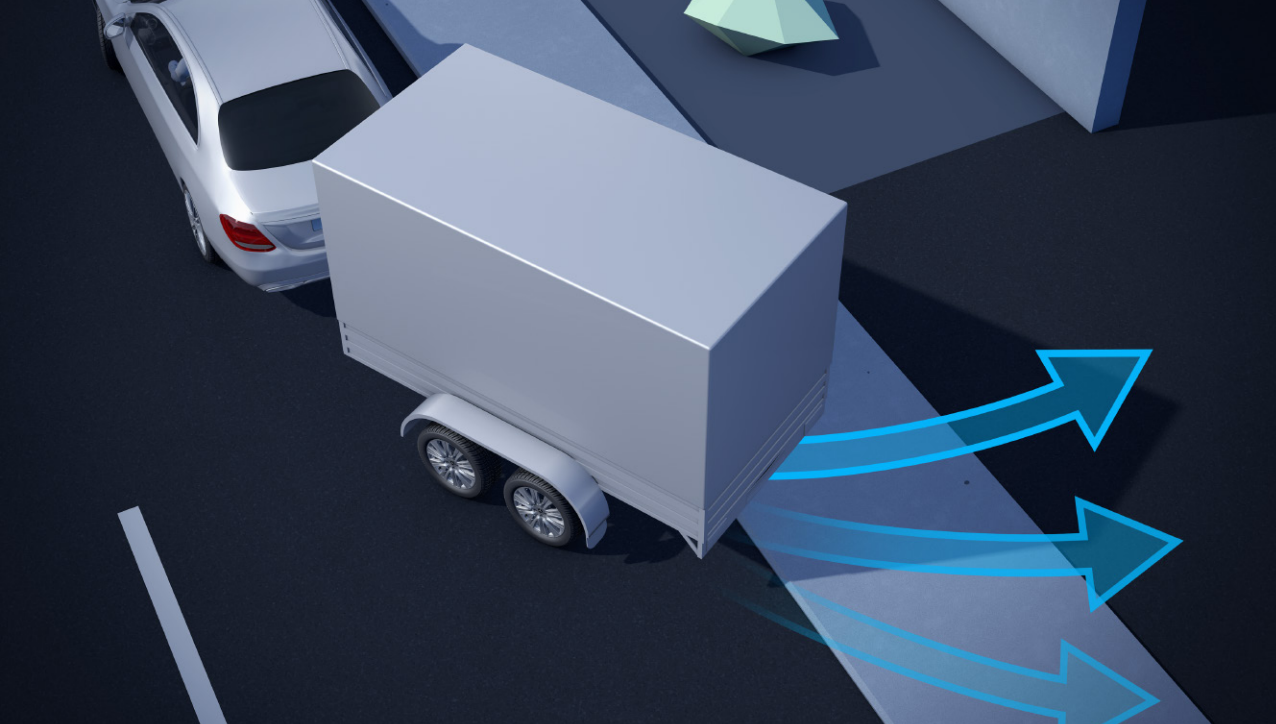

Assistant de remorque pour les manœuvres.

Gagnez du temps et manœuvrez en toute sérénité : avec l'assistant de remorque pour les manœuvres, vous réalisez les marches arrière avec maîtrise, précision et sérénité, y compris dans les situations difficiles. Cet assistant apporte un vrai soulagement, surtout pour les conducteurs qui n'ont pas l'habitude de tracter.



Affichage tête haute.

L'affichage tête haute transforme votre pare-brise en un fascinant poste de conduite numérique, garantissant des sensations de conduite sportives et uniques. Ainsi, vous avez toujours les informations essentielles sous les yeux. Votre attention peut se porter entièrement sur la route et sur les conditions de circulation.



3^e rangée de sièges pour 2 personnes.

L'habitabilité et le volume de chargement de votre véhicule sont aussi flexibles que votre vie est variée. La troisième rangée de sièges, qui peut accueillir deux passagers supplémentaires, se déplie et se replie rapidement selon les besoins. Vous bénéficiez ainsi d'une adaptabilité qui vous permet de transporter soit des personnes supplémentaires, soit des bagages volumineux.



Sièges arrière à réglage électrique.

La deuxième rangée de sièges à réglage électrique procure confort et flexibilité : vous pouvez agrandir le compartiment de chargement par simple pression sur un bouton et positionner les sièges arrière dans la position souhaitée. Vous bénéficiez ainsi d'un espace de chargement supplémentaire en un tournemain.



Poste de conduite Widescreen.

Le design du poste de conduite Widescreen séduit dès le premier coup d'oeil. Et c'est de mieux en mieux au fur et à mesure de l'immersion : sélectionnez l'un des quatre styles d'affichage, naviguez au gré de vos envies avec MBUX (réalité augmentée pour la navigation), placez les affichages où bon vous semble... Tout cela est possible grâce aux deux grands écrans de 31,2 cm (12,3 pouces), protégés par une vitre du plus bel effet.



Système de sonorisation surround Burmester® 3D haut de gamme.

Un son digne d'un système de sonorisation domestique de luxe. Les haut-parleurs logés dans le ciel de pavillon créent un son tridimensionnel. Vous dirigez le système à l'image d'un chef d'orchestre. Au programme : réglages VIP à chaque place et présélections telles que « Live » ou « Easy Listening ».

Dotation de série.

Un véhicule puissant au caractère affirmé : le design extérieur est aussi vigoureux que raffiné. Les proportions généreuses expriment sérénité et sécurité.

L'intérieur avant-gardiste allie élégance et sportivité. Les dimensions généreuses, les matériaux haut de gamme et de nombreux détails pratiques créent une ambiance luxueuse et rendent les voyages confortables.



Ligne d'équipement AMG Line.

L'AMG Line (option) brille par sa grille de calandre diamant qui scintille avec élégance. Des jupes sportives, des prises d'air de grande taille, des habillages de passage de roue en finition peinte et des jantes alliage spéciales accentuent le style résolument sportif.

Les éléments AMG Line au caractère sportif rendent l'intérieur plus raffiné et dynamisent la conduite.



EXCLUSIVE Intérieur.

Les équipements EXCLUSIVE Intérieur révèlent votre personnalité en misant sur une élégance hors normes et une qualité sublimée jusque dans le moindre détail. Vous apprécierez beaucoup au quotidien les touches luxueuses et l'atmosphère raffinée de votre habitacle, qui vous permettront d'exprimer votre style.



Pack Nuit.

D'avantage de caractère grâce à un style expressif. En liaison avec l'AMG Line, le Pack Nuit ajoute une touche de raffinement grâce à des éléments stylistiques noirs exclusifs. Ces derniers soulignent le caractère sportif et la silhouette athlétique de votre véhicule. Idéal pour les non-conformistes qui apprécient un design expressif.





Pack Assistance à la conduite Plus.

Disponible en option, le Pack Assistance à la conduite Plus apporte une aide essentielle au conducteur lors des longs trajets, mais également dans le trafic urbain, souvent chaotique. Sur le nouveau GLE, ce pack de dernière génération assiste le conducteur dans des situations de conduite plus variées que jamais, notamment dans les embouteillages, et à

l'abord des virages, des ronds-points et des carrefours. Dans les encombrements, par exemple, le nouveau GLE peut suivre le véhicule qui précède. Le conducteur n'a plus à redémarrer de lui-même.



Train de roulement intégralement actif E-ACTIVE BODY CONTROL.

Le nouveau train de roulement intégralement actif E-ACTIVE BODY CONTROL avec suspension pneumatique réunit nos technologies les plus innovantes et les plus intelligentes. Il procure une expérience de conduite fascinante.

Sur le programme de conduite « Curve », le véhicule peut s'incliner de manière active dans le virage, ce qui réduit à un minimum la force transversale et accentue sensiblement le confort et le dynamisme. Sur le programme de conduite « Confort », ROAD SURFACE SCAN utilise la caméra stéréo pour balayer la zone devant la voiture. Les jambes de suspension sont ensuite réglées de manière à limiter autant que possible les mouvements de la carrosserie lors du passage sur les ondulations de la chaussée.

Un SUV ? Non, un AMG.

Chaque modèle Mercedes-AMG est un chef-d'œuvre unique empreint d'un caractère inimitable. Ce qui unit nos véhicules labellisés Performance et nos voitures de sport, c'est leur incroyable esprit sportif et leur passion pour le très haut niveau. Celle-ci se manifeste là où l'art des ingénieurs rejoint l'esprit AMG. Nous pensons qu'il faut toujours repousser les limites pour atteindre de nouveaux objectifs. Nous remettons sans cesse en question le statu quo. Les limites créées par l'homme sont destinées à être surpassées. Animés par cet état d'esprit, nous donnons naissance à des performances exceptionnelles, au service du sport automobile et de la route.

Bienvenue dans l'univers d'AMG.

www.mercedes-amg.com

AMG
DRIVING PERFORMANCE





Caractéristiques techniques.

Cylindrée (cm ³)
Puissance nominale ¹ (kW [pk])
Boîtes de vitesses
Accélération de 0 à 100 km/h (s)
Vitesse maxi (km/h)
Consommation de carburant ² cycle mixte (l/100 km)
Emissions de CO ₂ ² cycle mixte (g/km)
Norme antipollution ³

Moteurs diesel

GLE 300 d 4MATIC	GLE 350 d 4MATIC	GLE 350 de 4MATIC	GLE 400 d 4MATIC
1950	2925	1950	2925
180 (245)	200 (272)	143+100 (194+136)	243 (330)
9G-TRONIC	9G-TRONIC	9G-TRONIC	9G-TRONIC
7,2	6,6	6,8	5,7
225	230	210	245
7,1-8,3	7,1-9,1	0,7-1,1	7,2-9,1
186-218	186-240	18-28	189-240
Euro 6d ISC-FCM	Euro 6d ISC-FCM	Euro 6d ISC-FCM	Euro 6d ISC-FCM

Cylindrée (cm ³)
Puissance nominale ¹ (kW [pk])
Boîtes de vitesses
Accélération de 0 à 100 km/h (s)
Vitesse maxi (km/h)
Consommation de carburant ² cycle mixte (l/100 km)
Emissions de CO ₂ ² cycle mixte (g/km)
Norme antipollution ³

Moteurs essence

GLE 350 e 4MATIC	GLE 450 4MATIC	GLE 580 4MATIC	AMG GLE 53 4MATIC+	AMG GLE 63 4MATIC+	AMG GLE 63 S 4MATIC+
1991	2999	3982	2999	3982	3982
155+100 (211+136)	270+16 (367+22)	360+16 (489+22)	320+16 (435+22)	420 (571)	450 (612)
9G-TRONIC	9G-TRONIC	9G-TRONIC	AMG SPEEDSHIFT TCT 9G	AMG SPEEDSHIFT TCT 9G	AMG SPEEDSHIFT TCT 9G
6,9	5,7	4,9	5,3	4,0	3,8
210	250	250	250	250	250
0,9-1,1	9,0-11,0	10,6-12,8	10,6-11,0	12,1-12,6	12,2-12,6
20-25	204-249	242-291	241-250	276-287	277-287
Euro 6d ISC-FCM	Euro 6d ISC-FCM	Euro 6d ISC-FCM	Euro 6d ISC-FCM	Euro 6d ISC-FCM	Euro 6d ISC-FCM

**Le meilleur pour votre moteur :
les huiles moteur d'origine Mercedes-Benz.**

¹ Indications sur la puissance et le couple conformément aux dispositions légales (règlement (UE) 715/2007) dans la dernière version en vigueur. ² Les valeurs indiquées ont été déterminées selon les méthodes de mesure prescrites. Il s'agit des 'valeurs CO₂ WLTP' au sens de l'article 2 nr. 3 du règlement d'exécution (EU) 2017/1153. Les valeurs de consommation ont été calculées sur la base de ces valeurs. La consommation électrique a été déterminée sur la base de la directive 692/2008/CE. Les valeurs indiquées ne sont pas liées à un véhicule en particulier. Elles ont pour seul but de permettre la comparaison entre différents véhicules. Les valeurs peuvent varier selon les équipements et options choisies. ³ Indication valable uniquement au sein de l'Union Européenne. Variations possibles selon pays. Vous trouverez d'autres caractéristiques techniques sur le site www.mercedes-benz.be

Dimensions.

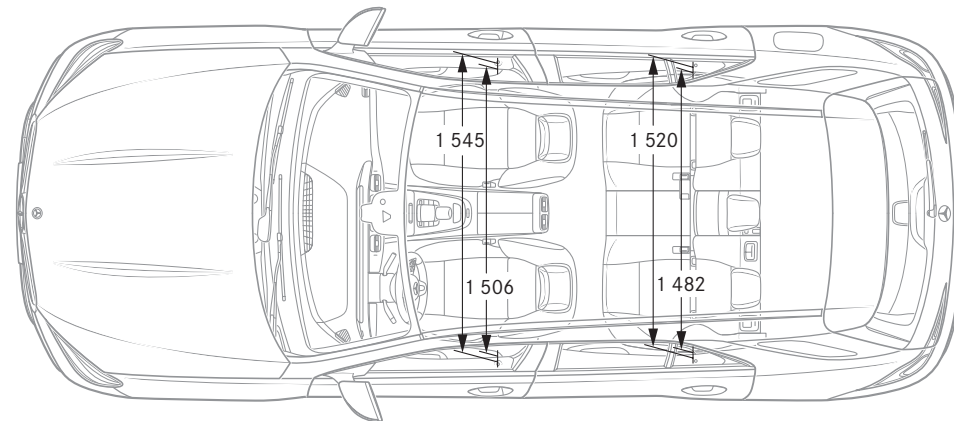
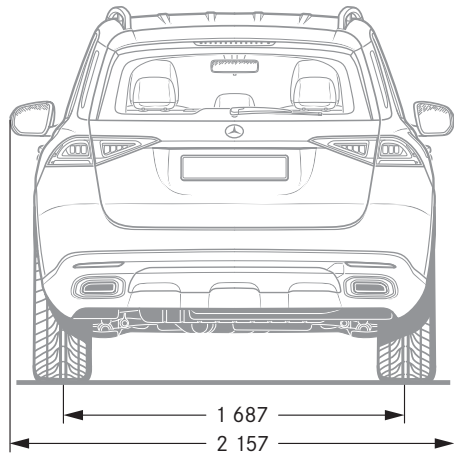
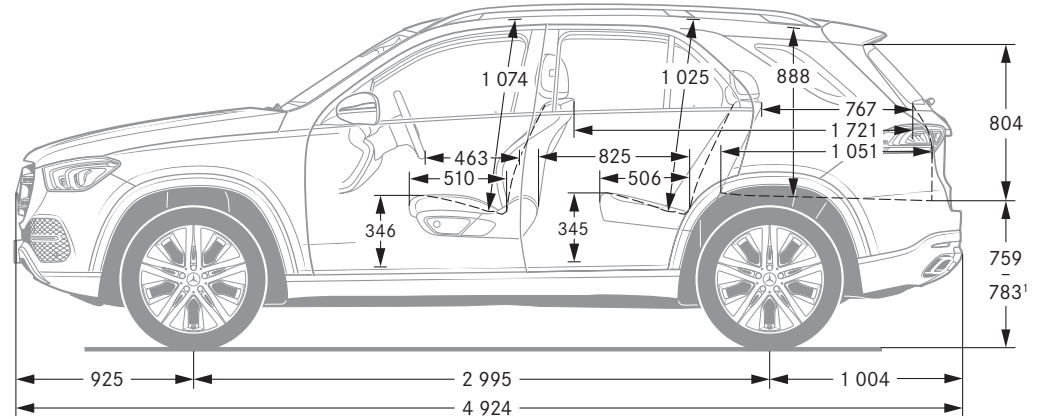
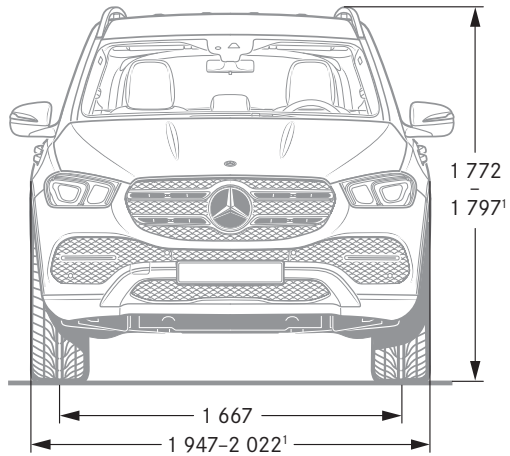

¹ Hauteur minimum à maximum avec suspension acier. Dimensions exprimées en mm. Les valeurs moyennes indiquées s'entendent pour le véhicule à vide en version de base.



SPORT
— F O R —
GOOD

Mercedes-Benz est l'un des partenaires à l'origine de la fondation à but caritatif d'envergure internationale « Laureus Sport for Good Foundation », créée en l'an 2000. La fondation constitue le principal pilier de l'engagement sociétal de la marque Mercedes-Benz. A travers des projets sportifs à caractère social, elle apporte son soutien à des enfants et des adolescents malades ou défavorisés, leur ouvre des perspectives et leur transmet des valeurs essentielles telles que l'esprit d'équipe, le respect et la persévérance. Ces actions sont placées sous la devise « Change the Game for Kids » (changer la donne pour des enfants) que nous souhaiterions partager avec vous. En achetant un véhicule à l'étoile, vous apportez votre soutien à la fondation « Laureus Sport for Good ».

NB sur les informations contenues dans cette publication : des modifications ont pu intervenir sur le produit depuis le 07/2020, date de clôture de la rédaction. Sous toute réserve de modifications de la forme et de la conception, de différences de teinte et de modifications de la dotation de livraison de la part du constructeur pendant le délai de livraison, dans la mesure où ces modifications ou différences sont acceptables par le client, compte tenu des intérêts du vendeur. L'utilisation d'un sigle ou d'un numéro par le vendeur ou le constructeur pour la désignation de la commande ou du bien commandé n'implique aucun droit. Par ailleurs, les visuels peuvent présenter des accessoires ou des options

non fournis dans la dotation de série. Cette publication est destinée à être utilisée à l'échelle internationale. Les déclarations relatives aux dispositions de nature juridique, légale et fiscale ainsi qu'à leurs effets ne s'appliquent qu'à la République fédérale d'Allemagne à la date de clôture de la rédaction de la présente publication. Veuillez consulter votre distributeur Mercedes-Benz pour obtenir les données en vigueur.

www.mercedes-benz.be