

# GLB



Mercedes-Benz





## Prêt pour toutes vos aventures.

Rien ne sera plus jamais comme avant. Le monde change de plus en plus vite et offre des perspectives insoupçonnées. Tout est possible pour qui est ouvert d'esprit. Rien n'est impossible pour qui possède une voiture qui vous accompagne partout ou presque. Découvrez une liberté inédite. Découvrez le nouveau Mercedes-Benz GLB SUV.







## La plus belle expression de la liberté.

Chaque ligne, chaque détail stylistique de ce SUV obéit à une seule règle : vous offrir un maximum de liberté. Le GLB est le premier de sa catégorie à redéfinir la notion d'espace avec autant de largesse. Il vous permet de faire tout ce dont vous avez envie. Vous voyez grand ? Alors, faites le pas !



The image shows the front interior of a car. The roof is a vibrant red. The dashboard features a large, curved digital display showing a music interface with album art and track information. Below the screen are three circular air vents with a metallic finish. The center console has a gear shifter and handbrake. The passenger side shows a large, adjustable seat with a circular air vent on the side panel. The overall design is sleek and modern.

## Le confort l'emporte. Et impressionne par son ampleur.

Restez flexible et mettez-vous à l'aise. La deuxième rangée de sièges réglable en approche (option) et la troisième rangée (option) vous offrent tout l'espace dont vous avez besoin pour votre vie bien remplie. Grâce à la climatisation de siège et aux nombreuses autres fonctions de confort, vous restez toujours dans votre zone de bien-être.



## Anticipateur. A tous les niveaux.

Le nouveau GLB ne se laisse jamais prendre en défaut, y compris hors des routes. Son concept de sécurité vous permet d'évoluer sereinement sur tous les terrains. Hors des sentiers battus, notamment sur les chemins et les sols meubles, son programme Offroad améliore la motricité en régulant la puissance du moteur et l'ABS en conséquence.









## Plus de possibilités. Intuitif.

Le nouveau système multimédia MBUX vous permet de rester au fait de l'actualité en permanence. Il s'utilise avec une facilité déconcertante et s'adapte de multiples façons. Suivez votre intuition et connectez-vous au monde et à toutes les personnes qui vous sont chères !





## Conçu pour de nouvelles expériences.

La curiosité nous pousse à aller de l'avant. A découvrir de nouveaux horizons. Il est donc appréciable de pouvoir mettre les voiles sans se demander si la voiture est adaptée au projet du moment. Découvrez le nouveau GLB ! Grâce à ses sept places et à sa deuxième rangée de sièges réglable en approche (options), le GLB s'adapte à toutes vos envies. Peu importe ce que souhaitez entreprendre dans la vie. Peu importe ce que la vie vous réserve.



## Affichage tête haute.

L'affichage tête haute transforme votre pare-brise en un fascinant tableau de bord numérique, garantissant des sensations de conduite sportives et un plaisir de conduire en toute sérénité. Vous avez toujours les informations essentielles sous les yeux. Votre attention peut se porter entièrement sur la route et sur les conditions de circulation.

## Pack Assistance à la conduite.

Faites un pas décisif sur le chemin de la conduite autonome. Des systèmes à la pointe du progrès vous viennent en aide selon la situation pour moduler votre vitesse, manœuvrer le véhicule, changer de file et même gérer un risque de collision. Le risque d'accident diminue. Les passagers et les usagers de la route sont mieux protégés. Vous atteignez votre destination détendu et en toute sécurité.



## Système de commande vocale LINGUATRONIC.

La commande vocale par voix naturelle peut également être étendue aux services en ligne Mercedes-Benz, par exemple pour les infos météo ou la radio sur Internet. Elle pilote également certaines fonctions du véhicule telles que la climatisation ou les sièges chauffants.

## Confort d'utilisation.

Vous avez le choix ! Pour un même résultat, vous pouvez opter pour plusieurs modes de commande différents : écran tactile, touches de commande directe (médias, navigation et téléphone), boutons Touch-Control du volant, pavé tactile ou encore reconnaissance vocale évoluée.



## Deuxième rangée de sièges avec réglage en approche. Troisième rangée pour deux personnes.

L'habitabilité et le volume de chargement de votre véhicule sont aussi flexibles que votre vie est variée. En cas de besoin, vous pouvez décaler la banquette complète de 140 millimètres et augmenter ainsi nettement soit l'espace de chargement, soit l'espace aux jambes à l'arrière. La troisième rangée de sièges, qui peut accueillir deux passagers, se déplie et se replie rapidement selon les besoins. Vous bénéficiez ainsi d'une adaptabilité qui vous permet de transporter plus de passagers ou d'emporter plus de bagages.





## Phares MULTIBEAM LED et phares antibrouillard.

Pour une visibilité parfaite, les phares MULTIBEAM LED adaptatifs réagissent aux conditions de circulation grâce à des LED pilotables séparément. Les feux de route partiels veillent à ne pas éblouir les autres usagers. L'éclairage d'intersection et l'éclairage actif dans les virages éclairent de façon optimale votre champ de vision et vous permettent de détecter les dangers plus rapidement. Les phares antibrouillard diffusent un faisceau lumineux plus large que les phares principaux et éclairent donc mieux les bas-côtés.

## La dotation de série.

Le GLB séduit par sa fonctionnalité élevée, sans devoir cocher aucune case dans la liste des options. Les sièges arrière sont, par exemple, rabattables selon un rapport de 40/20/40, avec réglage de l'inclinaison du dossier et le plancher de chargement est réglable en hauteur. Le freinage d'urgence assisté actif assure un niveau de sécurité élevé.



## La ligne d'équipement Style.

Avec la ligne d'équipement Style, votre véhicule se différencie de la version de série par une allure particulièrement raffinée à l'intérieur comme à l'extérieur. Les éléments supplémentaires, notamment les jantes alliage de 17 pouces spécifiques, optimisées en termes d'aérodynamisme, et les garnitures et surpiqûres exclusives, sont là pour le démontrer.



## La ligne d'équipement Progressive.

La ligne d'équipement Progressive met votre véhicule en valeur comme nulle autre. Le supplément d'âme qu'elle procure se voit et se sent. Profitez d'une technique haut de gamme et découvrez le style de vie SUV unique et expressif. Par ailleurs, cette ligne permet de nouvelles et très belles associations entre intérieur et extérieur, notamment avec le Pack Cuir et le Pack Nuit.



## L'AMG Line.

L'AMG Line souligne le caractère sportif et séduisant de votre véhicule, à l'extérieur comme à l'intérieur. Le kit carrosserie AMG et la calandre diamant avec sa lamelle unique sont des caractéristiques tout à fait exclusives. Les sièges sport promettent un confort d'assise optimal derrière le volant sport en cuir Nappa raffiné, avec méplat dans la partie inférieure. La direction paramétrique renforce quant à elle les sensations de conduite.





## DYNAMIC SELECT.

Conduisez selon votre humeur ! Avec DYNAMIC SELECT, une simple pression sur un bouton suffit pour sélectionner différents programmes de conduite correspondant à divers paramétrages du moteur, de la boîte de vitesses, du train de roulement et de la direction. En mode « Sport », vous bénéficiez d'une conduite résolument dynamique. Dans le programme de base « Confort », les caractéristiques sont très équilibrées. En mode « ECO », par contre, l'efficacité prime sur tout le reste : vous économisez du carburant et de l'argent.



## Train de roulement confort.

Profitez d'un confort élevé lors des longs trajets sur autoroute, tout en prenant les virages serrés avec fougue. Le train de roulement confort équilibré offre un mélange convaincant avec un débattement de suspension généreux et une très bonne stabilité de marche. Il rend votre trajet plus sûr et vous procure beaucoup de plaisir au volant.

# Caractéristiques techniques.

Cylindrée (cm³)
Puissance nominale¹ (kW [pk])
Boîtes de vitesses
Accélération de 0 à 100 km/h (s)
Vitesse maxi (km/h)
Consommation de carburant²
Cycle mixte WLTP (l/100 km)
Cycle mixte NEDC (l/100 km)
Emissions de CO₂ Cycle mixte WLTP (g/km)
Cycle mixte NEDC (g/km)
Norme antipollution³

Cylindrée (cm³)
Puissance nominale¹ (kW [pk])
Boîtes de vitesses
Accélération de 0 à 100 km/h (s)
Vitesse maxi (km/h)
Consommation de carburant²
Cycle mixte WLTP (l/100 km)
Cycle mixte NEDC (l/100 km)
Emissions de CO₂ Cycle mixte WLTP (g/km)
Cycle mixte NEDC (g/km)
Norme antipollution³

**Le meilleur pour votre moteur :**  
**les huiles moteur d'origine Mercedes-Benz.**

## Moteurs diesel

GLB 180 d	GLB 200 d	GLB 200 d 4MATIC	GLB 220 d	GLB 220 d 4MATIC
1950	1950	1950	1950	1950
85 (116)	110 (150)	110 (150)	140 (190)	140 (190)
8G-DCT	8G-DCT	8G-DCT	8G-DCT	8G-DCT
11,3	9,0	9,3	7,7	7,6
188	204	201	220	217
5,5-6,1 (WLTP)	5,5-6,1 (WLTP)	5,7-6,4 (WLTP)	5,5-6,2 (WLTP)	5,8-6,5 (WLTP)
5,0-4,9 (NEDC)	5,0-4,9 (NEDC)	5,5-5,2 (NEDC)	5,1-4,9 (NEDC)	5,5-5,2 (NEDC)
144-160 (WLTP)	144-160 (WLTP)	150-167 (WLTP)	145-163 (WLTP)	152-169 (WLTP)
132-129 (NEDC)	133-129 (NEDC)	145-136 (NEDC)	134-128 (NEDC)	146-138 (NEDC)
Euro 6d ISC	Euro 6d ISC	Euro 6d ISC	Euro 6d ISC	Euro 6d ISC

## Moteurs essence

GLB 200	GLB 250	GLB 250 4MATIC	AMG GLB 35 4MATIC
1332	1991	1991	1991
120 (163)	165 (224)	165 (224)	225 (306)
7G-DCT	8G-DCT	8G-DCT	AMG SPEEDSHIFT DCT 8G
9,1	7,1	6,9	5,2
207	240	236	250
7,0-7,8 (WLTP)	7,7-8,5 (WLTP)	7,9-8,8 (WLTP)	8,4-9,1 (WLTP)
6,2-6,0 (NEDC)	7,0-6,-7 (NEDC)	7,4-7,3 (NEDC)	7,6-7,5 (NEDC)
158-177 (WLTP)	175-193 (WLTP)	179-199 (WLTP)	191-206 (WLTP)
142-138 (NEDC)	159-153 (NEDC)	169-166 (NEDC)	173-171 (NEDC)
Euro 6d ISC	Euro 6d ISC	Euro 6d ISC	Euro 6d ISC

¹ Indications sur la puissance et le couple conformément aux dispositions légales (règlement (UE) 715/2007) dans la dernière version en vigueur. 2) Valeurs de consommation et émissions de CO₂ conformément aux dispositions légales (Règlements (UE) 715/2007 et (UE) 2017/1153) dans la dernière version en vigueur. La valeur NEDC indiquée est déduite de la valeur WLTP qui, conformément au nouveau cycle Worldwide harmonized Light vehicle Test Procedure (WLTP), est mesurée pour un véhicule avec un équipement de base. Les valeurs indiquées ne sont pas liées à un véhicule en particulier. Elles ont pour seul but de permettre la comparaison entre différents véhicules. Les équipements en option peuvent influencer la consommation et les émissions de CO₂. Vous trouverez de plus amples informations sur la méthode de calcul WLTP sur [www.mercedes-benz.be/wltp](http://www.mercedes-benz.be/wltp) ³ Indication valable uniquement au sein de l'Union Européenne. Variations possibles selon pays. Vous trouverez d'autres caractéristiques techniques sur le site [www.mercedes-benz.be](http://www.mercedes-benz.be)

# Dimensions.

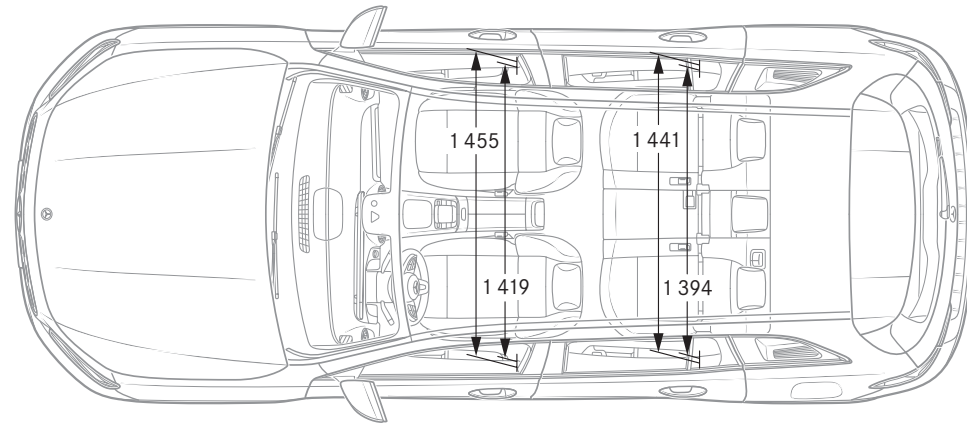
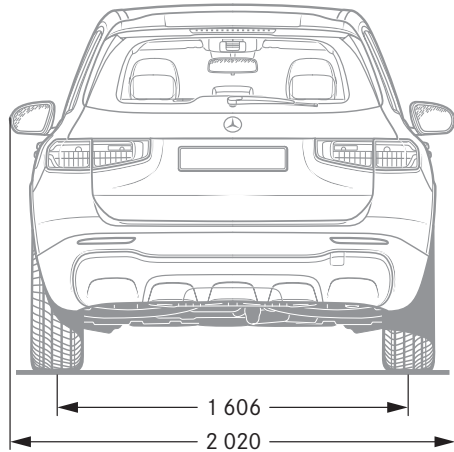
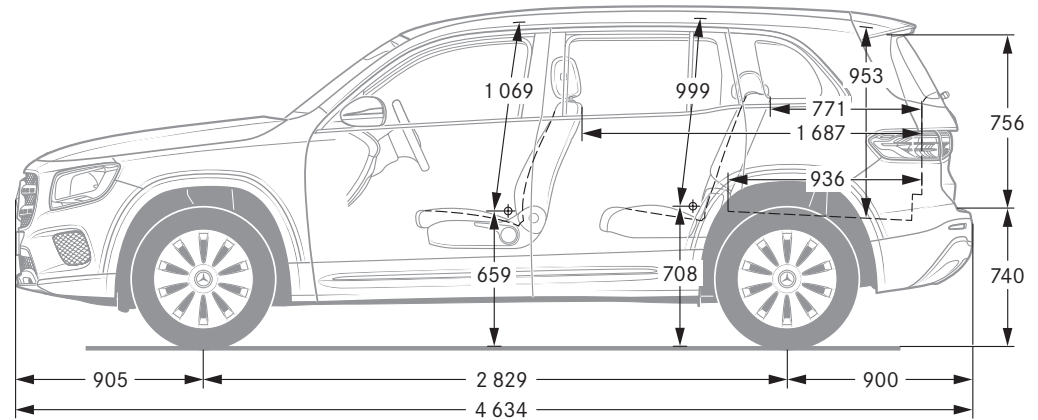
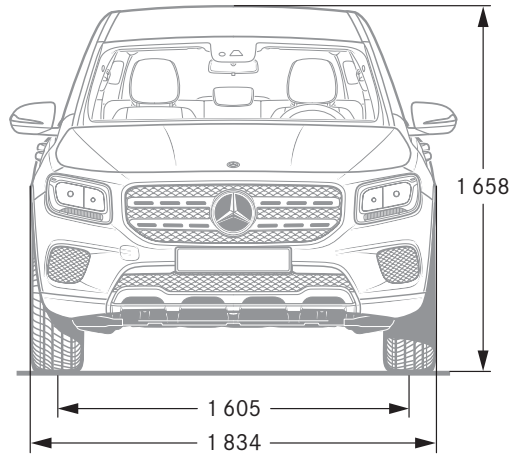

Cotes exprimées en millimètres. Les valeurs moyennes indiquées s'entendent pour le véhicule à vide en version de base.



# SPORT — F O R — GOOD

Mercedes-Benz est l'un des partenaires à l'origine de la fondation à but caritatif d'envergure internationale « Laureus Sport for Good Foundation », créée en l'an 2000. La fondation constitue le principal pilier de l'engagement sociétal de la marque Mercedes-Benz. A travers des projets sportifs à caractère social, elle apporte son soutien à des enfants et des adolescents malades ou défavorisés, leur ouvre des perspectives et leur transmet des valeurs essentielles telles que l'esprit d'équipe, le respect et la persévérance. Ces actions sont placées sous la devise « Change the Game for Kids » (changer la donne pour des enfants) que nous souhaiterions partager avec vous. En achetant un véhicule à l'étoile, vous apportez votre soutien à la fondation « Laureus Sport for Good ».

**NB sur les informations contenues dans cette brochure :** des modifications ont pu intervenir sur le produit depuis le 16/05/2019, date de clôture de la rédaction. Sous toute réserve de modifications de la forme et de la conception, de différences de teinte et de modifications de la dotation de livraison de la part du constructeur pendant le délai de livraison, dans la mesure où ces modifications ou différences sont acceptables par le client, compte tenu des intérêts du vendeur. L'utilisation d'un sigle ou d'un numéro par le vendeur ou le constructeur pour la désignation de la commande ou du bien commandé n'implique aucun droit. Par ailleurs, les visuels peuvent présenter des accessoires ou des options

non fournis dans la dotation de série. Cette publication est destinée à être utilisée à l'échelle internationale. Les déclarations relatives aux dispositions de nature juridique, légale et fiscale ainsi qu'à leurs effets ne s'appliquent qu'à la République fédérale d'Allemagne à la date de clôture de la rédaction de la présente publication. Veuillez consulter votre distributeur Mercedes-Benz pour obtenir les données en vigueur.

[www.mercedes-benz.be](http://www.mercedes-benz.be)