

EQC SUV



EQ Electric Intelligence

EQC 400 4MATIC : consommation électrique en cycle mixte : **XXX** kWh/100 km ; émissions de CO₂ en cycle mixte : 0 g/km.

Mercedes-Benz



A man in a brown t-shirt and dark pants is walking across a desert landscape at sunset. The background features rugged mountains and sparse vegetation under a clear sky. The lighting is warm and golden, casting long shadows.

Une voiture électrique signée Mercedes.

Entrez dans une nouvelle ère avec l'EQC, une voiture 100% électrique. Sans soubresauts, presque sans bruit et sans émissions au niveau local. Découvrez une expérience de conduite fascinante que vous pourrez goûter sans aucun désagrément, grâce aux tout nouveaux services de mobilité et à la sécurité sans compromis chère à Mercedes-Benz.





L'EQC modifie notre regard sur l'automobile.

La mobilité avant-gardiste qu'offre le nouvel EQC se lit sur son visage. Des éléments auparavant séparés comme les phares et la calandre sont regroupés avec goût dans une grille de calandre Black-Panel fascinante. Très expressive, la ligne Sport (voir visuel) confère un dynamisme fascinant à la voiture. A cet effet, elle mise sur une jupe avant, un diffuseur arrière inédit et des jantes alliage spécifiques portant la signature du constructeur de modèles hautes performances AMG.





Home Paul

Search

EQ

Navigation

22.0°C

22.0°C

SUGGESTIONS

A close-up photograph of the interior of a car, focusing on the driver's side door panel and the front passenger seat. A person's hand, wearing a watch, is resting on the door panel. The car's interior features dark leather upholstery with light-colored stitching. The door panel has a silver-colored trim and a control panel with buttons labeled 1, 2, 3, and M. The background shows a window with a view of a building and a car outside.

Difficile de rouler en voiture électrique avec plus d'élégance.

Le nouvel EQC vous accueille dans un habitacle résolument tourné vers l'avenir. De nombreux éléments décoratifs, matériaux de garnitures et coloris ont été développés exclusivement pour l'EQC et soulignent son caractère unique. L'écran d'instruments et l'écran média sont regroupés sous une même vitre de toute beauté pour former une unité, le poste de conduite Widescreen. Modernité et qualité perçue exceptionnelles.

Services numériques et technologies intelligentes.

Les services à distance en ligne et les services de navigation regroupent toute une série de fonctions d'assistance à la conduite propres à un véhicule électrique, parmi lesquelles une fonction de planification d'itinéraires et une autre pour vérifier la disponibilité des bornes de recharge. Les heures de recharge et la préclimatisation peuvent également être gérées confortablement à distance. Afin de vous aider à atteindre également des destinations plus lointaines en toute quiétude, l'EQC est équipé d'un système de surveillance active de l'autonomie : grâce à un accélérateur tactile, le conducteur est assisté pour rester dans la plage de vitesse permettant de maximiser l'autonomie de sa voiture.





De nouveaux services pour une sensation agréable : conduire une Mercedes.

Afin de pouvoir goûter pleinement l'expérience de la conduite d'un véhicule électrique à bord du nouvel EQC, nous vous proposons tout un ensemble de prestations de garantie et de suivi après-vente. Par exemple, le certificat que nous vous remettons avec la batterie constitue ainsi une garantie de performances, un service, parmi de nombreux autres, destiné à vous permettre de profiter de votre voiture sans soucis.







Mercedes-Benz logo and text in the upper left corner of the dashboard area.

TO FLOODING

22.0°C READY 10:10

0 km/h

1886 km

0 % POWER EQ

Home Paul Search 10:10



Navigation

EQ



Radio 107.7 MHz



± 22.0°C

SUGGESTIONS

± 22.0°C

START STOP

RES SET+ LIM MENU

TEL NAVI MAP RADIO MEDIA

A close-up, side-profile view of a woman with long dark hair, wearing a yellow top, driving a car. The background shows a vast, dry, hilly landscape under a clear sky. The car's interior, including the dashboard and steering wheel, is visible in the foreground.

Une expérience encore plus fascinante à bord de l'EQC : Mercedes-Benz User Experience.

MBUX offre toute liberté à l'utilisateur pour piloter les différentes fonctionnalités comme bon lui semble. Par exemple par le langage naturel ou au moyen de commandes tactiles intuitives. A bord du nouvel EQC, l'écran média est décliné en version tactile. La console centrale intègre elle aussi un pavé tactile capable de réagir aux gestes effectués avec un ou plusieurs doigts ainsi qu'à l'écriture manuelle.





Energy to go.

Votre domicile va devenir un lieu où vous ne rechargez pas seulement vos propres batteries. Avec la station de charge Elvi de notre partenaire de charge ENGIE EVBox, vous pouvez recharger votre EQA jusqu'à cinq fois plus vite que sur une prise conventionnelle, grâce à une capacité de charge de 22 kW. En tout confort et toute simplicité. Avec l'EQC et Mercedes me Charge, vous aurez accès à l'un des premiers réseaux de bornes de recharge publiques dans les villes, les centres commerciaux, les hôtels ou les aires de repos. Si vous êtes particulièrement pressé, il vous suffit d'utiliser l'une des nombreuses bornes de charge rapide Ionity via Mercedes me Charge.



La conduite électrique avec l'exigence de sécurité de Mercedes-Benz.

Les systèmes d'assistance à la conduite de la toute dernière génération peuvent avertir en fonction de la situation, aider le conducteur et même réagir automatiquement. Par exemple pour garder une distance suffisante par rapport aux autres véhicules, maintenir la vitesse ou rester sur la bonne voie. Des systèmes tels que la fonction d'alerte piétons au niveau des passages protégés peuvent également contribuer à la protection des autres usagers.



S N 2934E



MULTIBEAM LED.

Le nouvel EQC perçoit vraiment son environnement à la vitesse de la lumière, et ce, grâce aux phares MULTIBEAM LED de série avec boîtier intérieur noir brillant, lignes décoratives bleues et signature lumineuse spécifique. Les bandeaux lumineux à LED caractéristiques à l'avant et à l'arrière attirent immédiatement les regards, surtout la nuit.

Système de sonorisation surround Burmester®.

Des performances et une exclusivité au summum grâce au son légendaire Burmester®. Les haut-parleurs à hautes performances diffusent un son spatial de première qualité. Vous pouvez l'optimiser de manière ciblée pour les places avant et arrière et intensifier l'expérience sonore.



Jantes alliage spécifiques EQC.

Avec l'EQC, nous avons quasiment tout réinventé. Même les roues. Celles-ci arborent un design spécifique EQC et peuvent être sublimesées en option de touches de bleu.

Pack ENERGIZING Plus.

Disponible en option, le Pack ENERGIZING Plus interface des équipements haut de gamme pour composer des programmes confort qui renforcent la sécurité physiologique au volant ainsi que le bien-être du conducteur. Résultat : votre Mercedes vous vitalise et vous gâte de manière ciblée. Le pack favorise la concentration au volant et le bien-être sur les longs trajets. Les programmes d'une durée de dix minutes orchestrent la climatisation, l'éclairage d'ambiance, la musique et les fonctions des sièges telles que le massage, le chauffage ou la ventilation.



EQC 400 4MATIC.

Un véhicule hors norme au premier regard, avec un design qui préfigure l'avenir. Sa calandre Black-Panel et ses phares MULTIBEAM LED spécifiques, alliés de manière spectaculaire à un bandeau de LED lumineux, sont uniques. L'habitacle combine un design spécifique aux modèles électriques à un mariage séduisant de coloris modernes et de détails valorisants propres à chaque Mercedes-Benz.

PRINCIPAUX EQUIPEMENTS EXTERIEUR

Calandre Black-Panel avec lamelles et cadre finition chrome

Phares MULTIBEAM LED et bandeaux de LED à l'avant et à l'arrière

Jupe avant et habillages de bas de caisse traités en noir

Rétroviseurs extérieurs dans le ton noir brillant

Jantes alliage 48,3 cm (19") à 5 branches, finition noir/naturel brillant ; en option, jantes alliage avec design spécifique comme les éléments décoratifs en finition bleue ou le rebord de jante bleu

Plaquette sur l'aile en noir brillant avec bandes chromées et monogramme « EQC » bleu

Pack rétroviseurs

Protection des véhicules URBAN GUARD Plus

PRINCIPAUX EQUIPEMENTS INTERIEUR

Sièges avant revêtus de tissu Aberdeen noir avec surpiqûre ton graphite

Volant sport multifonction en cuir avec branches, champs de commande et éléments de commande en noir brillant

Planche de bord en similicuir façon Nappa dans le ton gris argent métallisé.

Éléments décoratifs finition matrice gris

Buses de ventilation avec lamelles de couleur or rose

Ciel de pavillon en tissu noir

Sièges avant chauffants

Hayon EASY-PACK



EQC 400 4MATIC Sport.

L'expressivité de l'AMG Line Extérieur confère à la silhouette du EQC 400 4MATIC Sport un dynamisme fascinant et introduit les gènes sportifs d'AMG dans l'univers de l'électromobilité. La ligne témoigne du mariage d'un design unique et d'une technique inédite. L'AMG Line Intérieur exacerbe de manière visible et perceptible le caractère sportif de l'habitacle du véhicule.

PRINCIPAUX EQUIPEMENTS EXTERIEUR

Calandre Black-Panel à double lamelle spécifique AMG et cadre noir brillant

Jupe avant spécifique AMG design « Jet Wing », prises d'air avec inserts décoratifs chromés et applications en noir brillant ainsi qu'AIR CURTAINS ostensibles et fonctionnels

Jupe arrière élargie spécifique AMG, avec sorties d'air stylisées (non fonctionnelles), insert diffuseur noir avec quatre nervures aérodynamiques et insert décoratif chromé

Rétroviseurs extérieurs dans couleur de carrosserie

Jantes alliage AMG 48,3 cm (19") à 5 doubles branches optimisées sur le plan aérodynamique, finition gris tantale/naturel brillant

Pack rétroviseurs

Protection des véhicules URBAN GUARD Plus

PRINCIPAUX EQUIPEMENTS INTERIEUR

Sièges sport avec dessin spécifique AMG revêtus de similicuir ARTICO/microfibre DINAMICA noir avec surpiqûres gris moyen

Volant sport multifonction en cuir Nappa, avec méplat dans la partie inférieure et perforations dans la zone de préhension

Planche de bord en similicuir façon Nappa dans le ton gris argent métallisé et passepoil dans le ton or rose

Bas de glaces avec structure de surface fine dans le ton noir, surpiqûre dans le ton or rose ou gris moyen

Inserts décoratifs façon aluminium

Pédalier sport AMG et tapis de sol AMG

Sièges avant chauffants

Hayon EASY-PACK



Electric Art Intérieur.

L'aménagement Electric Art Intérieur transpose dans l'habitacle le concept stylistique novateur de votre véhicule. L'univers chromatique et les touches or rose créent une ambiance raffinée à fort impact émotionnel.

PRINCIPAUX EQUIPEMENTS

Garnitures en similicuir ARTICO/tissu Sunnyvale bicolore bleu indigo/noir avec surpiqûres or rose

En option : garnitures en similicuir ARTICO/tissu Sunnyvale bicolore beige soie naturelle/noir avec surpiqûres or rose

En option : garnitures en cuir noir avec surpiqûres gris moyen ou en cuir beige soie naturelle/noir avec surpiqûres porcelaine

Volant sport multifonction en cuir avec branches chromées, champs de commande en noir brillant et éléments de commande chromés

Planche de bord en similicuir façon Nappa

Bas de glaces avec structure raffinée de surface fine dans le ton noir ou bleu, surpiqûre dans le ton or rose ou gris moyen

Lignes de ceinture avec structure raffinée de la surface dans le tonnoir ou bleu, surpiqûre dans le ton or rose ou gris moyen

Autres surpiqûres dans le ton or rose par exemple au niveau de la console centrale, des contre-portes avant ou de la surface de dégivrage entre la tableau de bord et le pare-brise

Inserts décoratifs façon aluminium



Pack Stationnement avec caméras panoramiques.

Manœuvrer en toute sérénité et se garer avec précision : vous maîtrisez d'emblée toutes les manœuvres de stationnement, même dans les emplacements étroits ou courbes, grâce à la vue panoramique. Grâce aux caméras panoramiques (option), vous surveillez tous les angles autour de votre véhicule. La vue de dessus virtuelle vous montre de manière intelligente où vous vous trouvez.

CONFORT DES SIÈGES AVEC FONCTION MASSAGE

Avec le Pack Sièges multicontours en option, vous allez découvrir une expérience de confort qui s'adapte au millimètre près à vos besoins et votre morphologie. Les pulsations des deux alvéoles dans la zone lombaire massent le dos et peuvent revitaliser les muscles fatigués.



ECLAIRAGE D'AMBIANCE

A bord de l'EQC, chaque trajet se transforme en un véritable lever de soleil. En option, de nombreuses zones de l'habitacle peuvent être éclairées avec raffinement. Pour cela, 64 coloris associés à plusieurs effets et univers chromatiques sont disponibles au choix.

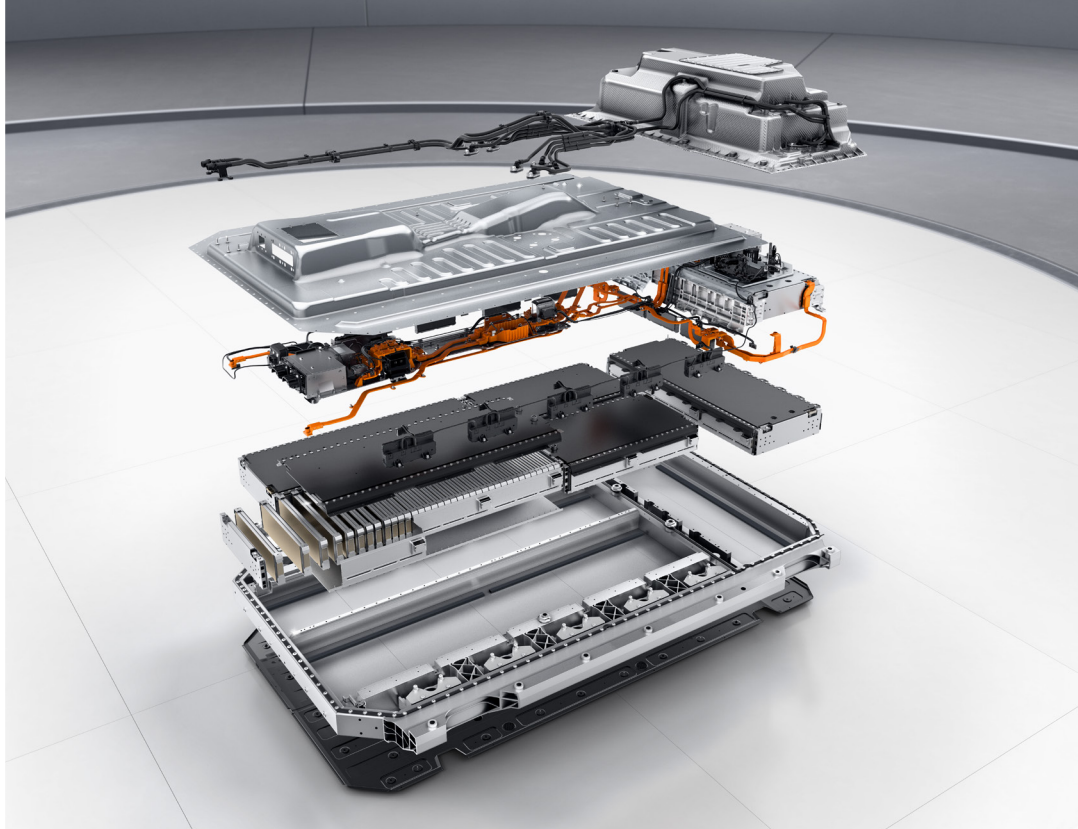
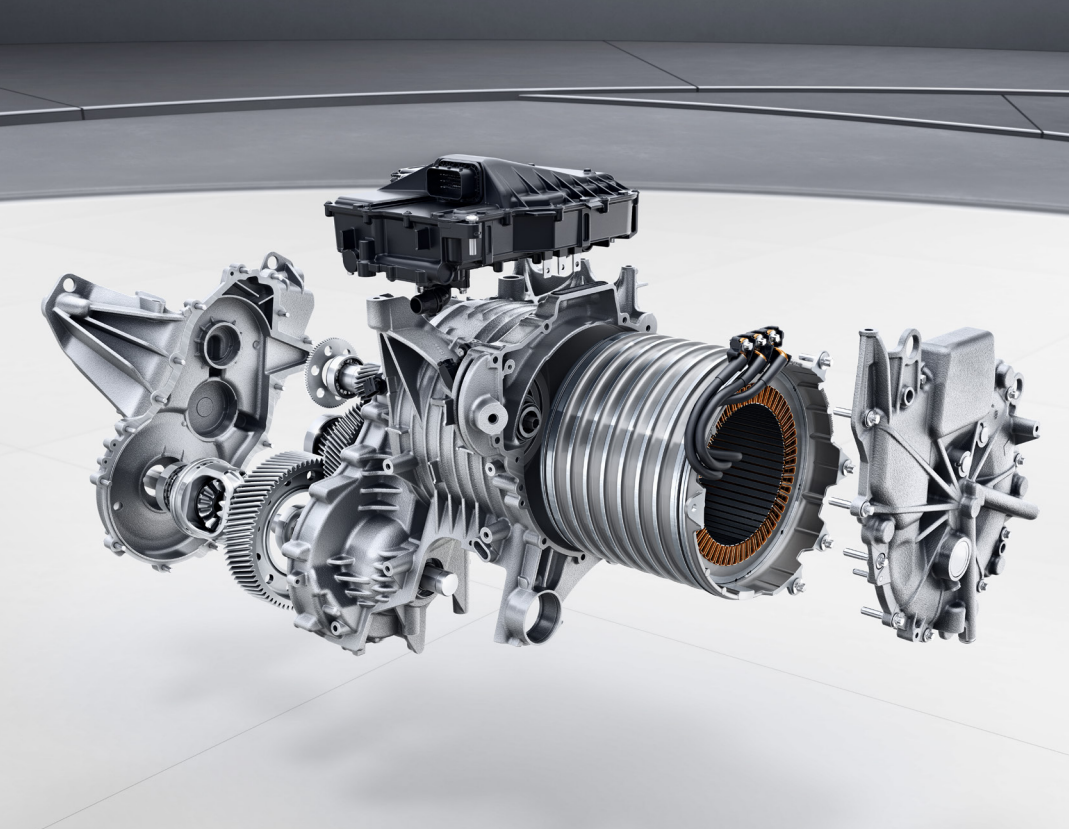

Chaîne cinématique électrique.

Deux moteurs électriques montés respectivement sur les essieux avant et arrière convertissent l'énergie électrique en énergie mécanique pour vous propulser avec une fougue impressionnante. La stratégie de gestion intelligente des organes de transmission permet de bénéficier à tout moment des 300 kW (408 ch) de puissance système lorsque cela est nécessaire et ce, avec une efficacité énergétique maximale et pratiquement sans

aucun bruit. Les chaînes cinématiques sont configurées de manière spécifique pour minimiser la consommation d'électricité et maximiser le dynamisme du véhicule : ainsi, le moteur électrique avant est optimisé pour une efficacité maximale à faible et moyenne charges, tandis que le moteur arrière influe sur le dynamisme.



Pack Assistance à la conduite.

Faites un pas décisif sur le chemin de la conduite autonome. Des systèmes ultramodernes vous assistent efficacement quand vous modifiez la vitesse, braquez, changez de file, et même en cas de risque de collision. Le risque d'accident diminue – les passagers et les usagers de la route sont mieux protégés. Vous atteignez votre destination détendu et en toute sécurité. Le Pack Assistance à la conduite (option) de votre Mercedes fait appel à une batterie de capteurs radar et ultrasons ainsi que de caméras pour photographier son environnement. En complément, les systèmes d'assistance et de sécurité utilisent diverses données fournies par les cartes, la navigation et Live Traffic Information afin d'évaluer le trajet et le trafic en temps réel. Toutes les informations sont interconnectées de manière intelligente. Le gain de confort est perceptible en permanence

pour vous en tant que conducteur, dans la mesure où il se traduit par une nette sensation de soulagement. Les systèmes vous assistent ainsi au freinage et à l'accélération. Lorsque vous changez de direction ou approchez d'une queue de bouchon (détectée par Live Traffic Information), votre véhicule est capable d'adapter automatiquement sa vitesse. De même, les limitations de vitesse sont respectées sans aucune intervention de votre part. Des corrections tout en douceur au volant vous aident à maintenir votre trajectoire. Dans les embouteillages, vous êtes également aidé par votre voiture pour dégager un couloir pour les services de secours.

Caractéristiques techniques.

	EQC 400 4MATIC	EQC 400 4MATIC Sport
Puissance nominale (puissance de pointe) ¹ (électrique) (kW [ch])	300 [408]	300 [408]
Couple nominal ¹ (Nm)	760	760
Accélération de 0 à 100 km/h (s)	5,1	5,1
Vitesse max. (km/h)	180	180
Emissions de CO ₂ cycle mixte min.-max. WLTP (g/km)	0 - 0	0 - 0
Consommation électrique cycle mixte min.-max. WLTP ^{2,3} (kWh/100 km)	22,2 - 24,9	22,2 - 24,9
Autonomie en mode électrique selon min.-max. WLTP ^{2,3} (km)	413 - 370	413 - 370
Temps de charge DC 10%-80% état de charge	40 min.	40 min.
Temps de charge AC 10%-100% état de charge	7 h/30 min.	7 h/30 min.
Batterie HV contenu énergétique utilisable (kWh)	80	80
Capacité de charge DC maximum (kW)	110	110
Capacité de charge AC maximum(kW)	11*	11*
Poids à vide en ordre de marche ⁴ /charge utile (kg)	2.495/445	2.495/445
Charge maximale du toi t(kg)	75	75
Remorque freinée/non freinée (kg)	750/1.800	750/1.800
Volume du coffre (l)	500/1.460	500/1.460

¹ Données de puissance nominale et de couple nominal conformément au règlement (CE) n° 595/2009 dans sa version en vigueur. ² Consommation électrique et autonomie déterminées sur la base du règlement 692/2008/CE. La consommation électrique et l'autonomie sont fonction de la configuration du véhicule. ³ En conditions de conduite réelles, des différences sont possibles par rapport aux valeurs certifiées selon la norme. Les valeurs réelles sont influencées par une série de facteurs individuels tels que le style de conduite personnel, les conditions environnementales, la topographie de la route, la température extérieure, le chauffage/la climatisation ou la préclimatisation. ⁴ Poids du véhicule en ordre de marche, avec poids du conducteur en sus (évalué globalement à 75 kg selon les dispositions légales) ainsi que les liquides, avec dotation de série conformément aux indications du constructeur, ainsi que - le cas échéant - le poids de la superstructure, de la cabine, du dispositif d'attelage et de la/des roue(s) de secours et des outils. Les options, équipements supplémentaires et accessoires peuvent avoir une incidence sur le poids, la charge utile restante, la résistance au roulement, l'aérodynamisme, etc., et donc aussi sur les valeurs de consommation. * Disponible à partir de production janvier 2021. Autres caractéristiques techniques disponibles sur le site www.mercedes-benz.be

Dimensions.

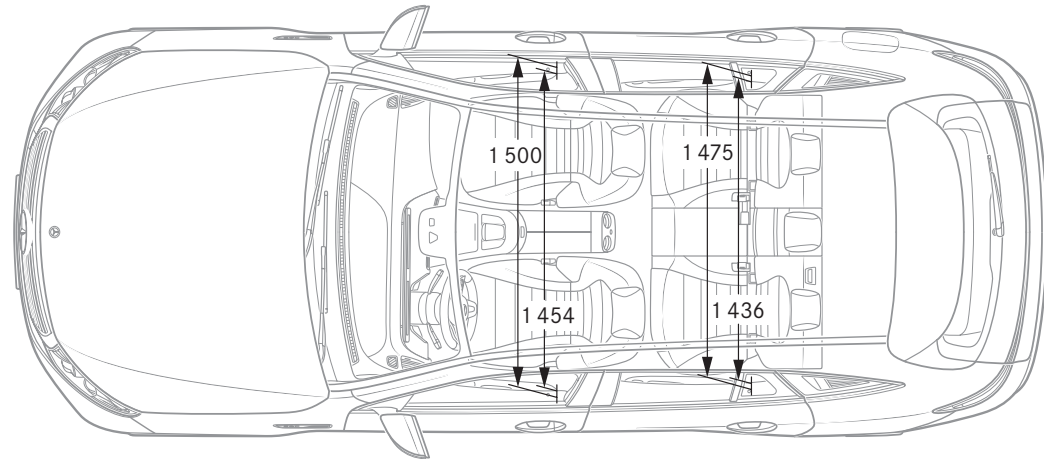
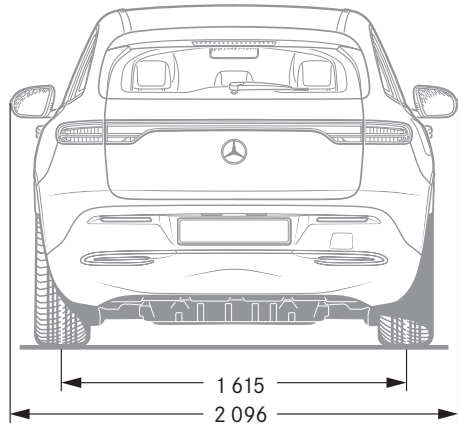
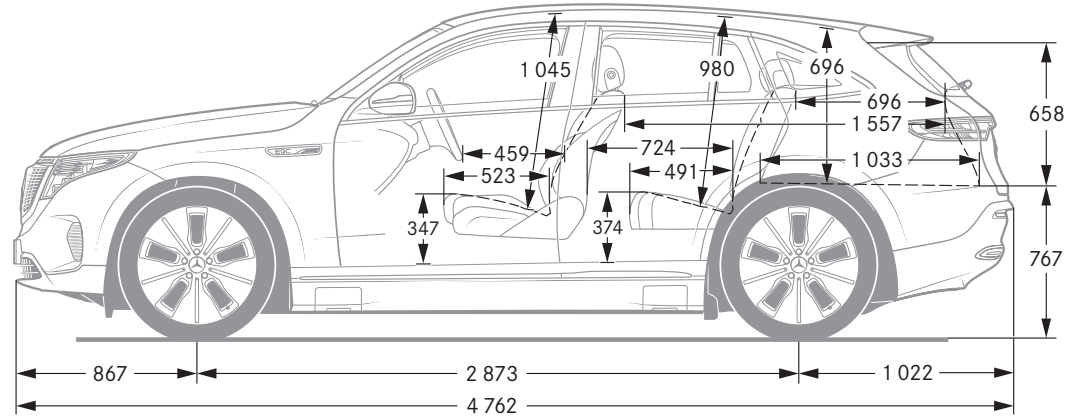
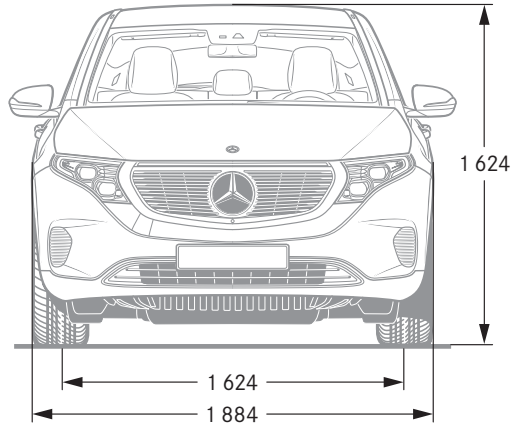

Cotes exprimées en millimètres. Les valeurs moyennes indiquées s'entendent pour le véhicule à vide en version de base.



SPORT — F O R — GOOD

Mercedes-Benz AG est l'un des partenaires à l'origine de la fondation à but caritatif d'envergure internationale « Laureus Sport for Good Foundation », créée en l'an 2000. La fondation constitue le principal pilier de l'engagement sociétal de la marque Mercedes-Benz.

A travers des projets sportifs à caractère social, elle apporte son soutien à des enfants et des adolescents malades ou défavorisés, leur ouvre des perspectives et leur transmet des valeurs essentielles telles que l'esprit d'équipe, le respect et la persévérance. Ces actions sont placées sous la devise « Change the Game for Kids » (changer la donne pour des enfants) que nous souhaiterions partager avec vous. En achetant un véhicule à l'étoile, vous apportez votre soutien à la fondation « Laureus Sport for Good ».

NB sur les informations contenues dans cette publication : des modifications ont pu intervenir sur le produit depuis le 09/11/2020, date de clôture de la rédaction. Sous toute réserve de modifications de la forme et de la conception, de différences de teinte et de modifications de la dotation de livraison de la part du constructeur pendant le délai de livraison, dans la mesure où ces modifications ou différences sont acceptables par le client, compte tenu des intérêts du vendeur. L'utilisation d'un sigle ou d'un numéro par le vendeur ou le constructeur pour la désignation de la commande ou du bien commandé n'implique aucun droit. Par ailleurs, les visuels peuvent présenter des accessoires ou des

options non fournis dans la dotation de série. Cette publication est destinée à être utilisée à l'échelle internationale. Les déclarations relatives aux dispositions de nature juridique, légale et fiscale ainsi qu'à leurs effets ne s'appliquent qu'à la République fédérale d'Allemagne à la date de clôture de la rédaction de la présente publication. Veuillez consulter votre distributeur Mercedes-Benz AG pour obtenir les données en vigueur.

www.mercedes-benz.be